



FERRI srl - Via C. Govoni, 30 - 44030 Tamara (FE) Italy
Tel. +39-0532.866866 - Fax +39-0532.866851
<http://www.ferrisrl.it>
e-mail: ferrisrl@ferrisrl.it

TGA

DECEPUGLIATRICI IDRAULICHE
HYDRAULIC FLAIL-HEDGER MOWERS
HYDRAULISCHER BOSCHUNGMAHER
DEBROUSSAILLEUSES HYDRAULIQUES
DESBROZADORA

CATALOGO DELLE PARTI DI RICAMBIO
SPARE PARTS CATALOGUE
ERSATZTEILKATALOG
CATALOGUE DE PIECES DETACHEES
CATALOGO DEL LAS PIEZAS DE RECAMBIO

TGA58Z

Serien.
Serial no.
Seriennr.
N. série
Nùm. serie

02

INDICE DELLE TAVOLE - INDEX OF PIECES - TABELLENINHALTSVIERZEICHNIS
 INDEX DES PANNEAUX - INDICE DE LAS TABLAS

TGA58Z - 02

A033

Telaio · Frame · Rahmen · Chassis · Bastidor

B054

Bracci · Arms · Arme · Bras · Brazos

B055

Bracci · Arms · Arme · Bras · Brazos

C155

Impianto idraulico alimentazione · Feeding hydraulic system · Hydraulikanlage der versorgung · Installation hydraulique d'alimentation · Equipo hidraulico alimentacion

C156

Impianto idraulico servizi · Hydraulic installation to attachments · Hydraulikanlange fur ausrustungen · Installation hydraulique aux outils · Instalacion hidraulica equipos

C157

Comandi idraulici · Distributors · Stevergerate · Distributeurs · Distribuidores

C158

Comandi idraulici · Distributors · Stevergerate · Distributeurs · Distribuidores

D009

Martinetto · Jack · Zylinder · Vérin · Gato

D042

Martinetto · Jack · Zylinder · Vérin · Gato

D043

Martinetto · Jack · Zylinder · Vérin · Gato

D044

Martinetto · Jack · Zylinder · Vérin · Gato

D045

Martinetto · Jack · Zylinder · Vérin · Gato

G005

Moltiplicatore · Gear box · Getriebe · Multiplicateur · Multiplicador

H029

Impianto elettrico · Electric system · Elektrische anlage · Installation electriques · Instalacion electricos

L001

Manipolatore · Control lever · Steverhebel · Manipulateur · Manipulador

M046

Sospensione 1° braccio · 1st arm suspension · Aufhangung 1.ausleger · Suspension 1 er bras · Suspension 1° brazo

M047

Scambiatore di calore · Heat exchanger · Warmeaustauscher · Echangeur de chaleur · Intercambiador de calor

INDICE FIGURATIVO - PICTURE INDEX - ABBILDUNGSVERZEICHNIS
INDEX FIGURATIF - INDICE FIGURATIVO

TGA58Z - 02

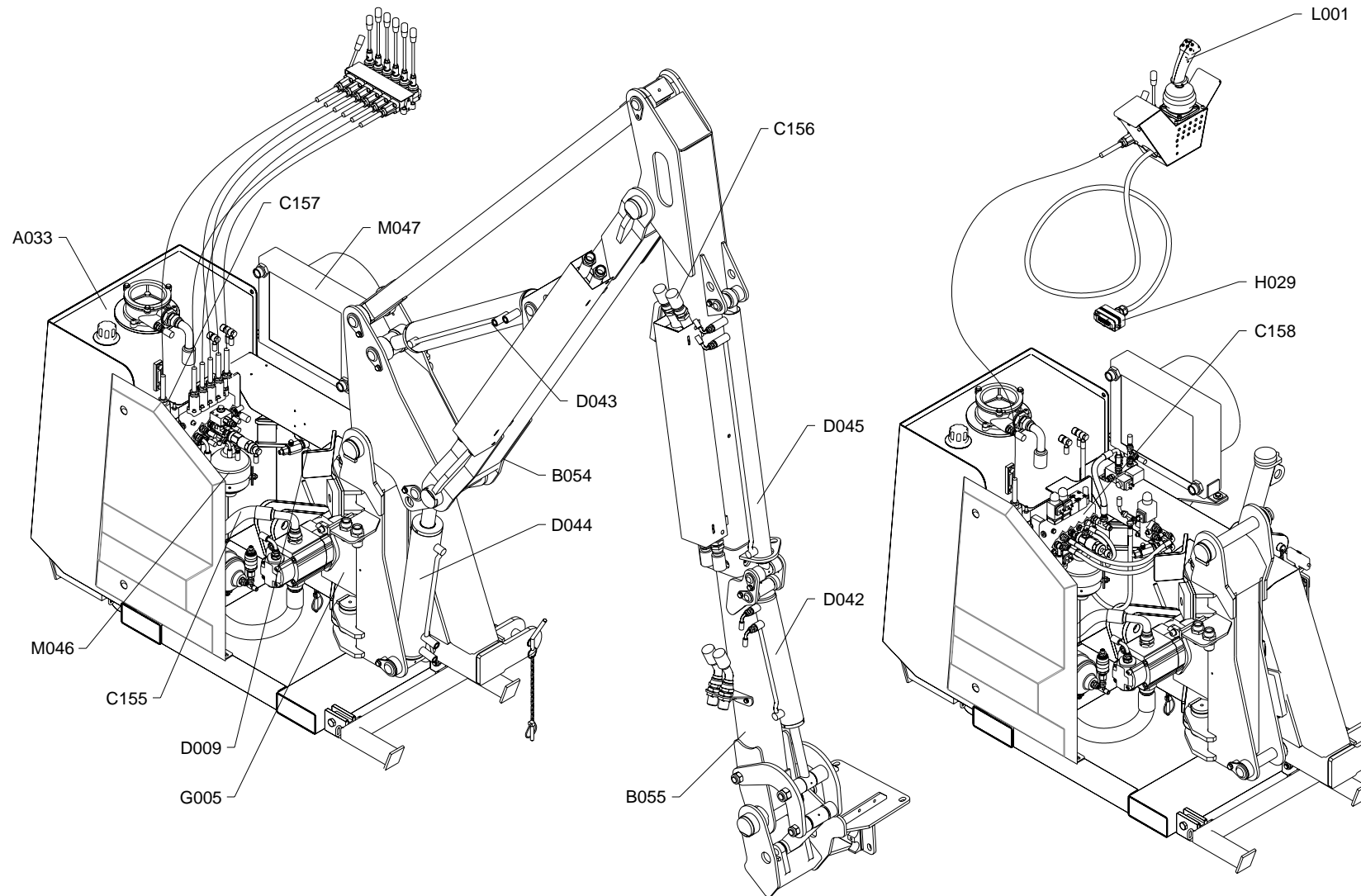

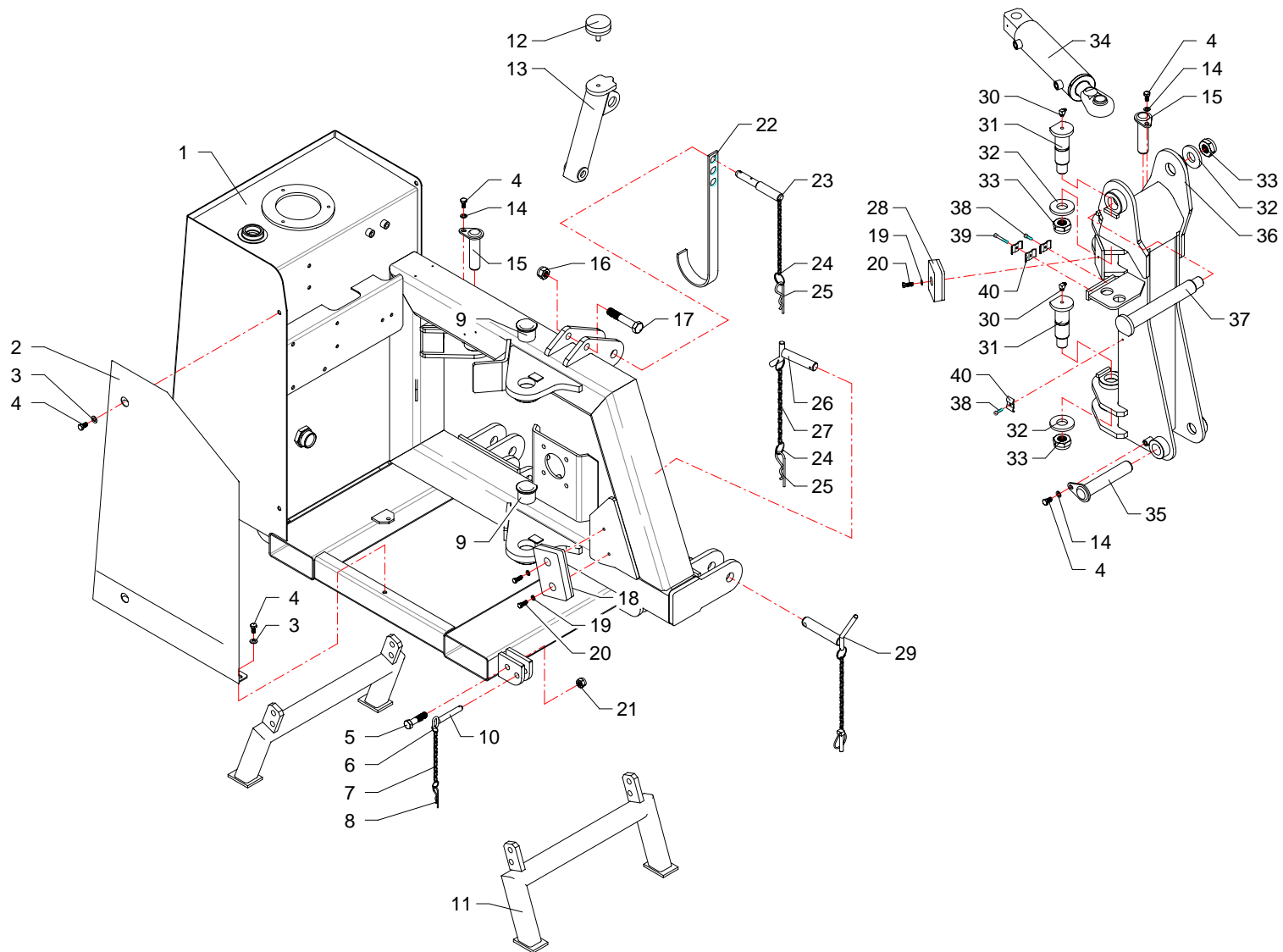

RIF	CODE	Qty			Denominazione-Denomination-Bezeichnung-Denomination-Denominacion
		TGAS0 [01]	TGASZ [02]		
1	TGA50010100	1	1		Telaio · Frame · Rahmen · Chassis · Bastidor
2	TGA50170300	1	1		Carter · Casing · Keilriemenschutz · Enveloppe · Carter
3	0349002Z	3	3		Rondella · Washer · Scheibe · Rondelle · Arandela
4	0318005Z	3	3		Vite · Bolt · Schraube · Vis · Tornillo
5	0304011Z	4	4		Vite · Bolt · Schraube · Vis · Tornillo
6	2301074	8	8		Anello · Ring · Ring · Bague · Anillo
7	2301117	4	4		Catena · Chain · Kette · Chaîne · Banda
8	0340022	4	4		Copiglia · Split pin · Splint · Goupille · Pasador
9	1001022	2	2		Boccola · Bushing · Buchse · Bague · Casquillo
10	F16110600	4	4		Perno · Pin · Zapfen · Goujon · Perno
11	TK8040100	2	2		Piede · Pad · Fuss · Pied · Pie
12	3201001	1	1		Tampone · Pad · Stopfen · Tampon · Tapon
13	TGA50200100	1	1		Staffa · Clamp · Prätze · Etrier · Brida
14	0322003Z	3	3		Rondella · Washer · Scheibe · Rondelle · Arandela
15	TKV65110100	2	2		Perno · Pin · Zapfen · Goujon · Perno
16	0310005	1	1		Dado · Nut · Mutter · Ecrou · Tuerca
17	0305013Z	1	1		Vite · Bolt · Schraube · Vis · Tornillo
18	2301007	1	1		Tampone · Pad · Stopfen · Tampon · Tapon
19	0322002Z	3	3		Rondella · Washer · Scheibe · Rondelle · Arandela
20	0347007Z	3	3		Vite · Bolt · Schraube · Vis · Tornillo
21	0310004	4	4		Dado · Nut · Mutter · Ecrou · Tuerca
22	F27070400	1	1		Supporto · Bracket · Halterung · Support · Soporte
23	F16110500	1	1		Spina · Pin · Stift · Goupille · Pasador hendido
24	2301115	5	5		Anello · Ring · Ring · Bague · Anillo
25	0340020	3	3		Copiglia · Split pin · Splint · Goupille · Pasador
26	F46110300	2	2		Perno · Pin · Zapfen · Goujon · Perno
27	2301117	2	2		Catena · Chain · Kette · Chaîne · Banda
28	3201002	1	1		Tampone · Pad · Stopfen · Tampon · Tapon
29	2301235	2	2		Spina · Pin · Stift · Goupille · Pasador hendido
30	0339001	2	2		Ingrassatore · Grease nipple · Schmiernippel · Graisseur · Engrasador
31	TSN50110300	2	2		Perno · Pin · Zapfen · Goujon · Perno
32	TK8150100	3	3		Rondella · Washer · Scheibe · Rondelle · Arandela
33	0310018	2	2		Dado · Nut · Mutter · Ecrou · Tuerca
34	27111000	1	1		Martinetto · Jack · Zylinder · Vérin · Gato
35	TGA50110100	1	1		Perno · Pin · Zapfen · Goujon · Perno

I GB D F E

Telaio · Frame · Rahmen · Chassis · Bastidor

FERRI

A033

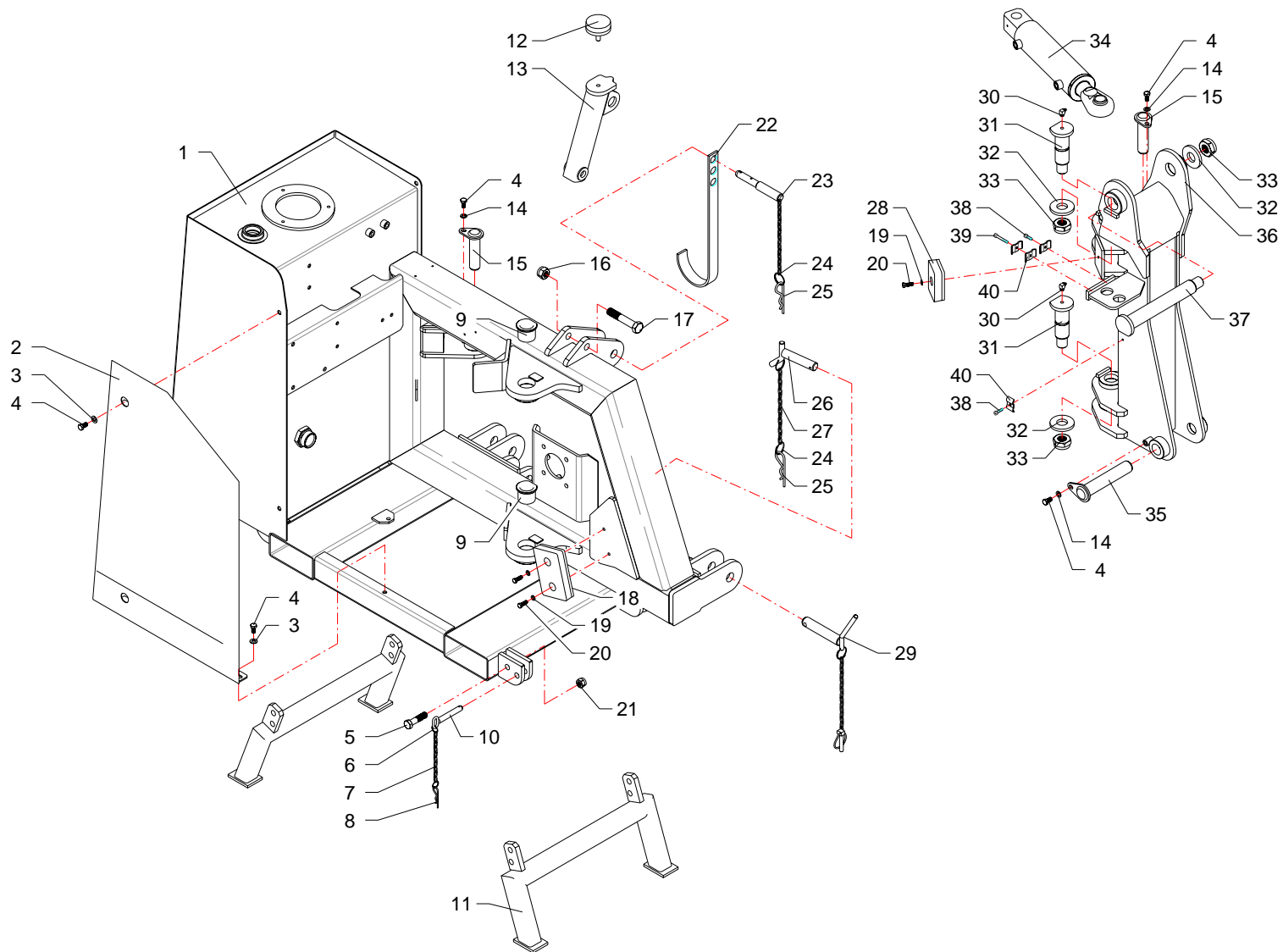

RIF	CODE	Qnt			Denominazione-Denomination-Bezeichnung-Denomination-Denominacion
		TGAS0 [01]	TGASZ [02]		
36	TGA50070200	1	1		Supporto · Bracket · Halterung · Support · Soporte
37	TP48110100	1	1		Perno · Pin · Zapfen · Goujon · Perno
38	0316006Z	3	2		Vite · Bolt · Schraube · Vis · Tornillo
39	0316011Z		1		Vite · Bolt · Schraube · Vis · Tornillo
40	TP48290200	3	4		Fermatubi · Pipe clamp · Rohrschelle · Serre tuyaux · Sujeta tubos

I GB D F E

Telaio · Frame · Rahmen · Chassis · Bastidor

FERRI

A033

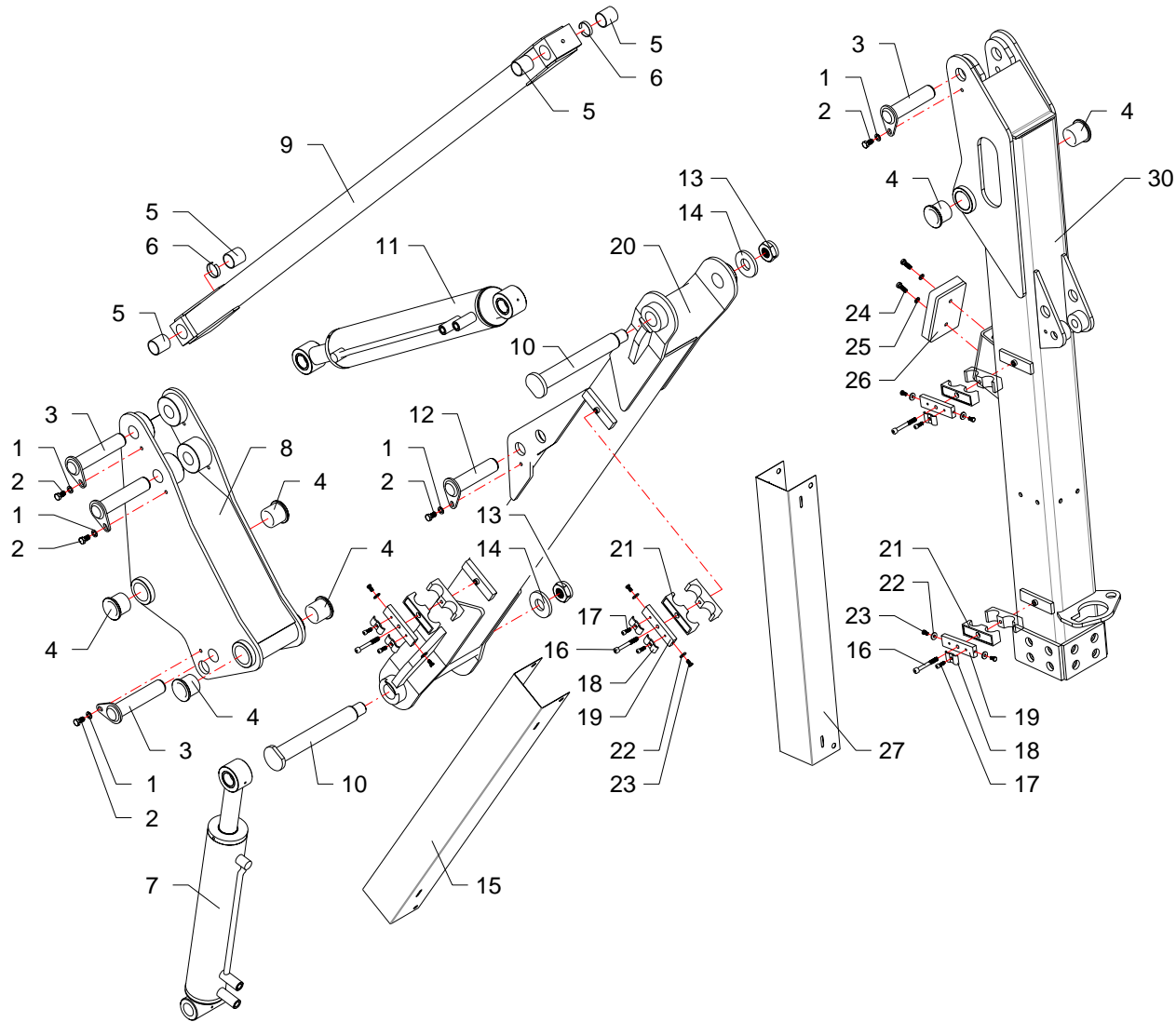

RIF	CODE	TGA58Z [02]	Qty				Denominazione-Denomination-Bezeichnung-Denomination-Denominacion I GB D F E
1	0322003Z	5				Rondella · Washer · Scheibe · Rondelle · Arandela	
2	0342003Z	5				Vite · Bolt · Schraube · Vis · Tornillo	
3	TGA50110200	4				Perno · Pin · Zapfen · Goujon · Perno	
4	1001017	6				Boccola · Bushing · Buchse · Bague · Casquillo	
5	1001007	4				Boccola · Bushing · Buchse · Bague · Casquillo	
6	TGA50140100	2				Distanziale · Spacer · Distanzstueck · Entretoise · Separador	
7	27146000	1				Martinetto · Jack · Zylinder · Vérin · Gato	
8	TGA50070100	1				Supporto · Bracket · Halterung · Support · Soporte	
9	TGA50080100	1				Tirante · Connecting rod · Spannstange · Tige · Tirante	
10	TP48110100	3				Perno · Pin · Zapfen · Goujon · Perno	
11	27145000	1				Martinetto · Jack · Zylinder · Vérin · Gato	
12	TGA50110300	1				Perno · Pin · Zapfen · Goujon · Perno	
13	0310018	3				Dado · Nut · Mutter · Ecrou · Tuerca	
14	TK8150100	3				Rondella · Washer · Scheibe · Rondelle · Arandela	
15	TGA50170100	1				Protezione · Guard · Schutz · Protection · Proteccion	
16	0317015Z	4				Vite · Bolt · Schraube · Vis · Tornillo	
17	0316006Z	6				Vite · Bolt · Schraube · Vis · Tornillo	
18	TP48290200	6				Fermatubi · Pipe clamp · Rohrshelle · Serre tuyaux · Sujeta tubos	
19	TSN50290100	4				Staffa · Clamp · Pratzte · Etrier · Brida	
20	TGA50210100	1				Braccio · Arm · Arm · Bras · Brazo	
21	0414005	4				Collare · Anchor pipe · Schlauchschelle · Plate fixe tube · Brida	
22	0349006Z	8				Rondella · Washer · Scheibe · Rondelle · Arandela	
23	0365003Z	8				Vite · Bolt · Schraube · Vis · Tornillo	
24	0347007Z	2				Vite · Bolt · Schraube · Vis · Tornillo	
25	0322002Z	2				Rondella · Washer · Scheibe · Rondelle · Arandela	
26	2301007	1				Tampone · Pad · Stopfen · Tampon · Tapon	
27	TGA58170100	1				Protezione · Guard · Schutz · Protection · Proteccion	
28	TKV65110100	1				Perno · Pin · Zapfen · Goujon · Perno	
29	1004001	6				Boccola · Bushing · Buchse · Bague · Casquillo	
30	TGA58210400	1				Braccio · Arm · Arm · Bras · Brazo	

Bracci · Arms · Arme · Bras · Brazos

FERRI

B054

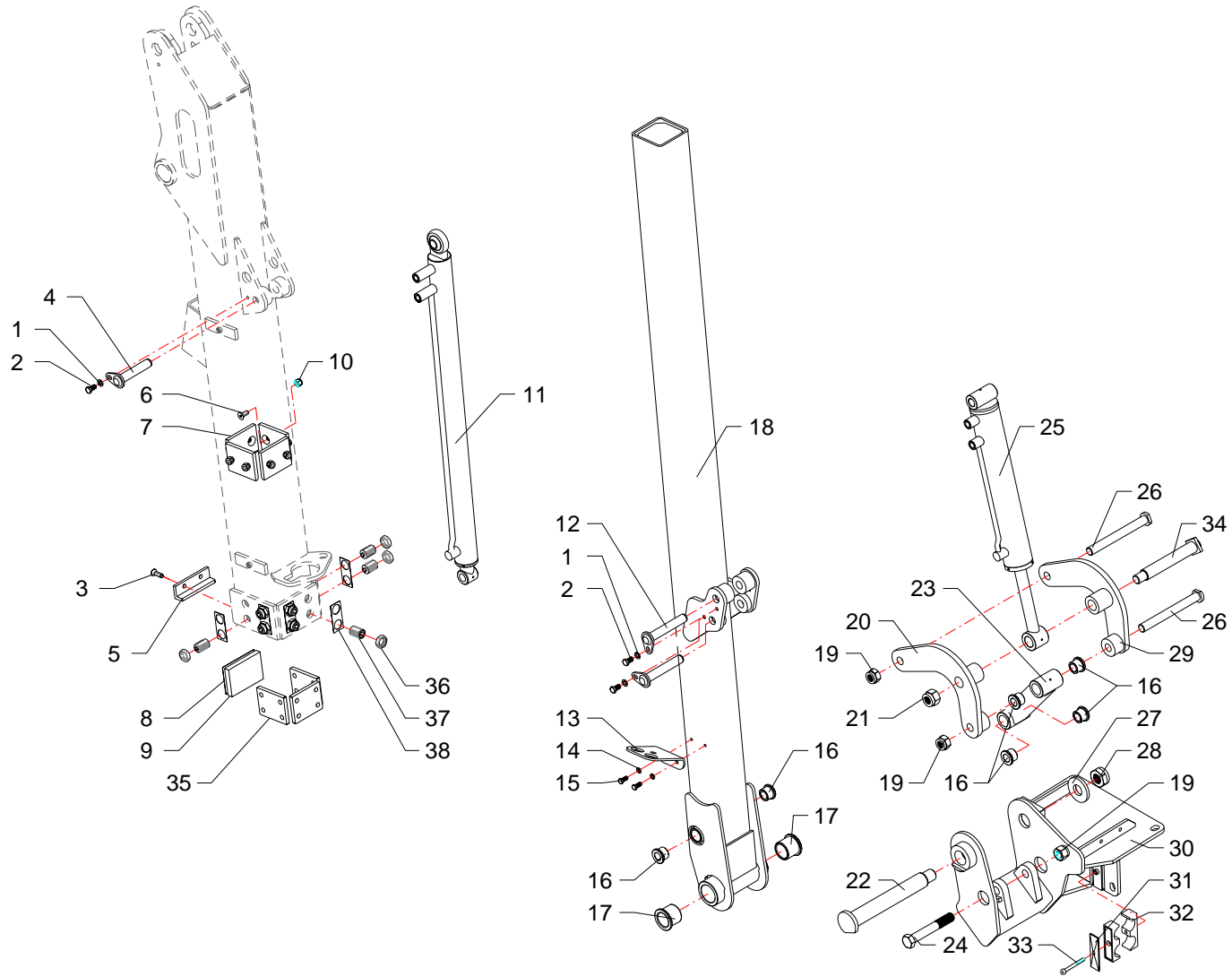

RIF	CODE	TGA58Z [02]	Qnt				Denominazione-Denomination-Bezeichnung-Denomination-Denominacion I GB D F E
1	0322003Z	3				Rondella · Washer · Scheibe · Rondelle · Arandela	
2	0342003Z	3				Vite · Bolt · Schraube · Vis · Tornillo	
3	0312002Z	2				Vite · Bolt · Schraube · Vis · Tornillo	
4	TKV65110200	1				Perno · Pin · Zapfen · Goujon · Perno	
5	TK8120100	1				Fermo · Locking · Verschluss · Arret de securite · Parada	
6	0312003Z	8				Vite · Bolt · Schraube · Vis · Tornillo	
7	TK8150200	4				Pattino · Track shoe · Gleitstueck · Patin · Teja	
8	TK8140100	1				Spessore · Shimset · Spurscheibe · Epaisseur · Espesor	
9	TK8150300	1				Pattino · Track shoe · Gleitstueck · Patin · Teja	
10	0310002	8				Dado · Nut · Mutter · Erou · Tuerca	
11	27147000	1				Martinetto · Jack · Zylinder · Vérin · Gato	
12	TKV65110400	2				Perno · Pin · Zapfen · Goujon · Perno	
13	TSN50290200	1				Supporto · Bracket · Halterung · Support · Soporte	
14	0322002Z	2				Rondella · Washer · Scheibe · Rondelle · Arandela	
15	0347005Z	2				Vite · Bolt · Schraube · Vis · Tornillo	
16	1004001	6				Boccola · Bushing · Buchse · Bague · Casquillo	
17	1001017	2				Boccola · Bushing · Buchse · Bague · Casquillo	
18	TGA58210200	1				Braccio · Arm · Arm · Bras · Brazo	
19	0359007	3				Dado · Nut · Mutter · Erou · Tuerca	
20	TGA46200200	1				Leva · Lever · Hebel · Levier · Palanca	
21	0359008	1				Dado · Nut · Mutter · Erou · Tuerca	
22	TP48110100	1				Perno · Pin · Zapfen · Goujon · Perno	
23	TGA46200300	1				Puntone · Strut · Druckstab · Etai · Puntal	
24	TGA46190100	1				Vite · Bolt · Schraube · Vis · Tornillo	
25	27144000	1				Martinetto · Jack · Zylinder · Vérin · Gato	
26	TP48110300	2				Perno · Pin · Zapfen · Goujon · Perno	
27	TK8150100	1				Rondella · Washer · Scheibe · Rondelle · Arandela	
28	0310018	1				Dado · Nut · Mutter · Erou · Tuerca	
29	TGA46200100	1				Leva · Lever · Hebel · Levier · Palanca	
30	TGA46070200	1				Attacco · Linkage · Anschluss · Attelage · Ataque	
31	0414012	1				Collare · Anchor pipe · Schlauchschelle · Plate fixe tube · Brida	
32	0414004	1				Piastra · Plate · Platte · Plate · Placa	
33	0317013Z	1				Vite · Bolt · Schraube · Vis · Tornillo	
34	BSV10110500	1				Perno · Pin · Zapfen · Goujon · Perno	
35	TKP56160200	3				Pattino · Track shoe · Gleitstueck · Patin · Teja	

Bracci · Arms · Arme · Bras · Brazos

FERRI

B055

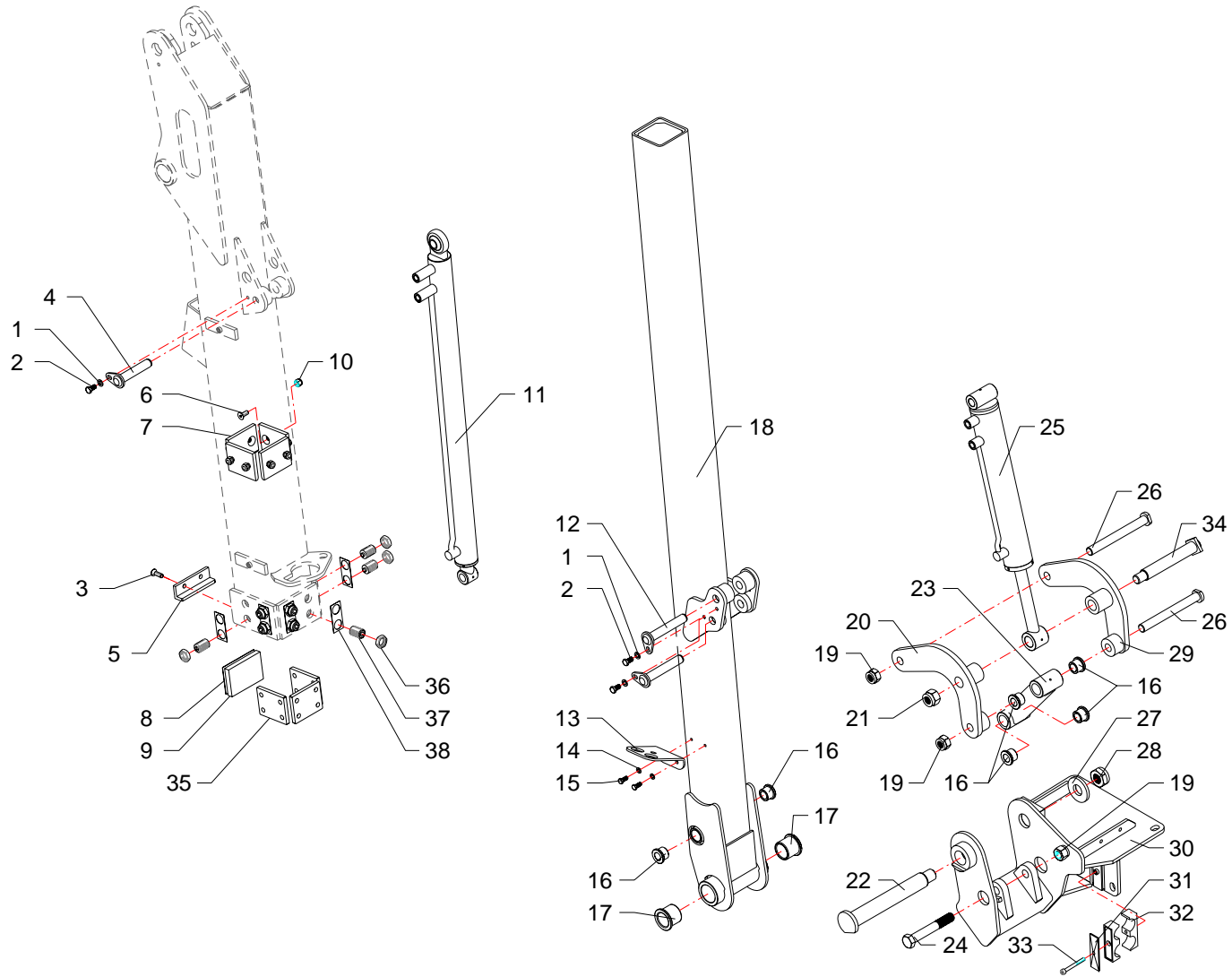

RIF	CODE	TGA58Z [02]	Qnt				Denominazione-Denomination-Bezeichnung-Denomination-Denominacion I GB D F E
36	BSV10190300	12				Dado · Nut · Mutter · Erou · Tuerca	
37	BSV8190200	12				Vite · Bolt · Schraube · Vis · Tornillo	
38	TKP56150100	6				Fermo · Locking · Verschluss · Arret de securite · Parada	

Bracci · Arms · Arme · Bras · Brazos

FERRI

B055

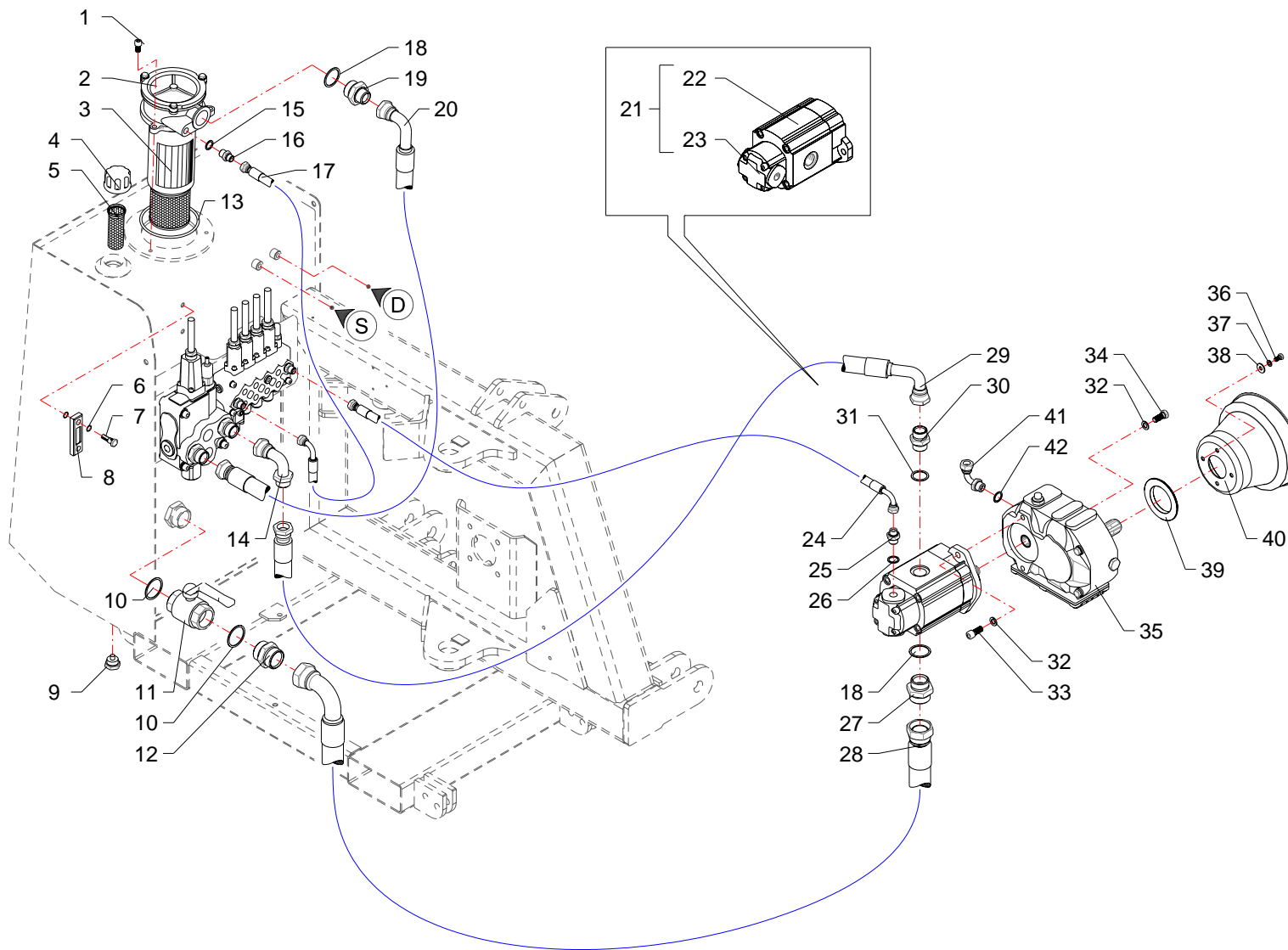

RIF	CODE	Qnt			Denominazione-Denomination-Bezeichnung-Denomination-Denominacion
		TGASO [01]	TGASZ [02]		
1	0318005Z	3	3		Vite · Bolt · Schraube · Vis · Tornillo
2	0413016	1	1		Filtro · Filter · Filter · Filtre · Filtro
3	0413018	1	1		Cartuccia · Cartridge · Filterensatz · Cartouche · Cartucho
4	0418035	1	1		Tappo · Cap · Stopfen · Buchon · Tapon
5	0418006	1	1		Filtro · Filter · Filter · Filtre · Filtro
6	0418037	1	1		Guarnizione · Gasket · Dichtung · Joint · Empaquetadura
7	0418038	2	2		Vite cava · Hollow Screw · Hohlschraube · Vis creuse · Tornillo hueco
8	0418003	1	1		Spia livello · Level indicator · Pegel controllampe · Indicator niveau · Indicator de nivel
9	0418033	1	1		Tappo · Cap · Stopfen · Buchon · Tapon
10	0408010	2	2		Rondella · Washer · Scheibe · Rondelle · Arandela
11	0409006	1	1		Rubinetto · Cock · Schlusshanduentil · Robinet · Valvula de compuerta
12	0402009	1	1		Nipplo · Nipple · Nippel · Niplo · Niple
13	OR210	1	1		Guarnizione · Gasket · Dichtung · Joint · Empaquetadura
14	0405007	1	1		Curva · Curve · Bogen · Manchon · Curva
15	0408009	1	1		Rondella · Washer · Scheibe · Rondelle · Arandela
16	0401016	1	1		Riduzione · Nipple · Nippel · Adapteur · Reduccion
17	0502067	1	1		Tubo · Pipe · Schlauch · Tuyau · Tubo
18	0408008	2	2		Rondella · Washer · Scheibe · Rondelle · Arandela
19	0401011	1	1		Riduzione · Nipple · Nippel · Adapteur · Reduccion
20	0505085	1	1		Tubo · Pipe · Schlauch · Tuyau · Tubo
21	1501090	1	1		Pompa · Pump · Pompe · Pompe · Bomba
22	1501104	1	1		Pompa · Pump · Pompe · Pompe · Bomba
23	1501105	1	1		Pompa · Pump · Pompe · Pompe · Bomba
24	0502022	1	1		Tubo · Pipe · Schlauch · Tuyau · Tubo
25	0401004	1	1		Riduzione · Nipple · Nippel · Adapteur · Reduccion
26	0408004	1	1		Rondella · Washer · Scheibe · Rondelle · Arandela
27	0401012	1	1		Riduzione · Nipple · Nippel · Adapteur · Reduccion
28	0512004	1	1		Tubo · Pipe · Schlauch · Tuyau · Tubo
29	0505116	1	1		Tubo · Pipe · Schlauch · Tuyau · Tubo
30	0402007	1	1		Nipplo · Nipple · Nippel · Niplo · Niple
31	0408007	1	1		Rondella · Washer · Scheibe · Rondelle · Arandela
32	0322004Z	6	6		Rondella · Washer · Scheibe · Rondelle · Arandela
33	0319006Z	2	2		Vite · Bolt · Schraube · Vis · Tornillo
34	0343003Z	4	4		Vite · Bolt · Schraube · Vis · Tornillo
35	1401026	1	1		Moltiplicatore · Gear box · Getriebe · Multiplicateur · Multiplicador

I GB D F E

Impianto idraulico alimentazione · Feeding hydraulic system · Hydraulikanlage der versorgung · Installation hydraulique d'alimentation · Equipo hidraulico alimentacion

FERRI

C155

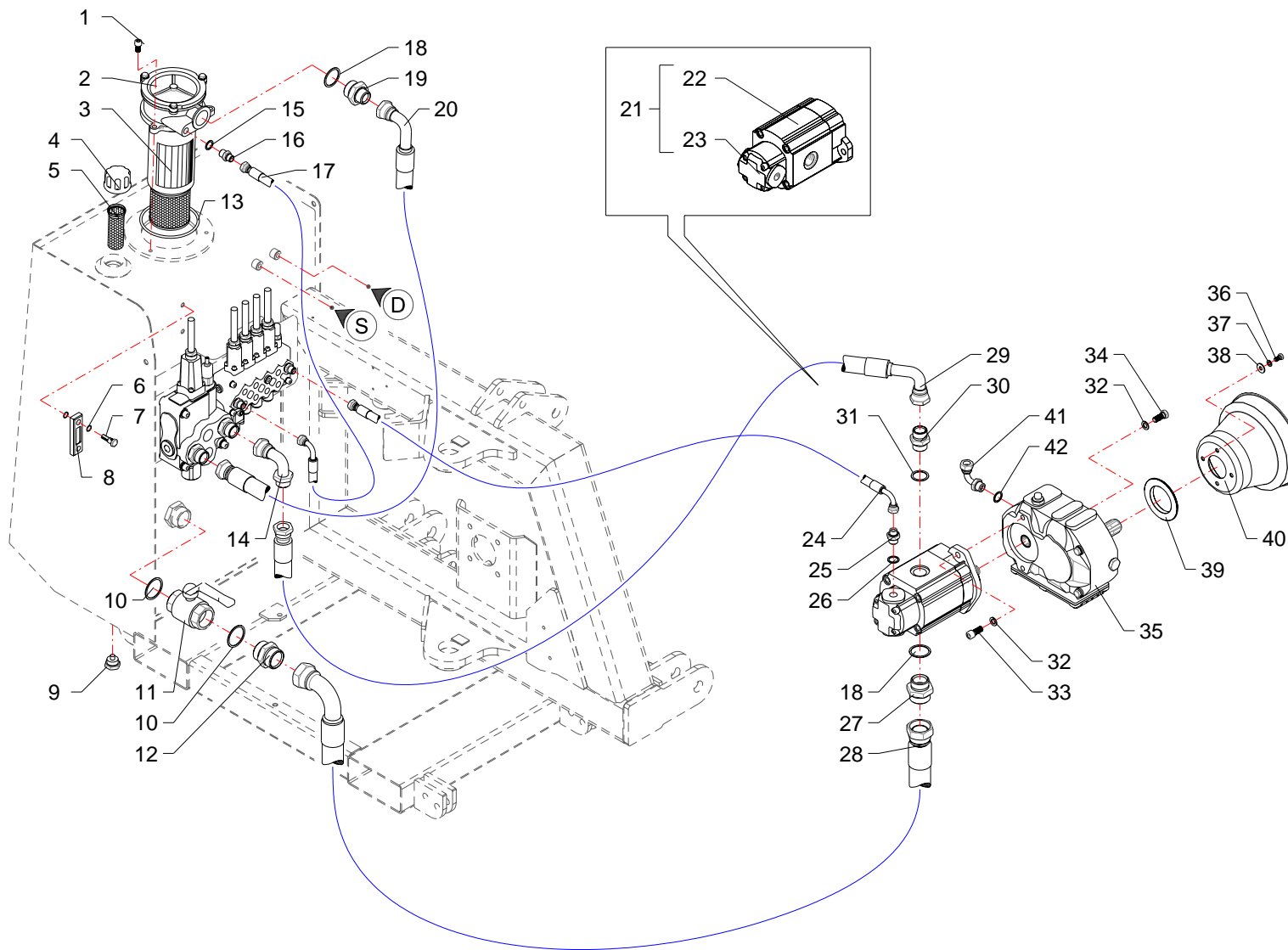

RIF	CODE	Qnt			Denominazione-Denomination-Bezeichnung-Denomination-Denominacion
		TGAS0 [01]	TGASZ [02]		
36	0347005Z	4	4		Vite · Bolt · Schraube · Vis · Tornillo
37	0322002Z	4	4		Rondella · Washer · Scheibe · Rondelle · Arandela
38	0349001Z	4	4		Rondella · Washer · Scheibe · Rondelle · Arandela
39	TGA50150100	1	1		Anello · Ring · Ring · Bague · Anillo
40	1701011	1	1		Cuffia · Guard · Schutz · Protecteur · Casqueta

I GB D F E

Impianto idraulico alimentazione · Feeding hydraulic system · Hydraulikanlage der versorgung · Installation hydraulique d'alimentation · Equipo hidraulico alimentacion

FERRI

C155

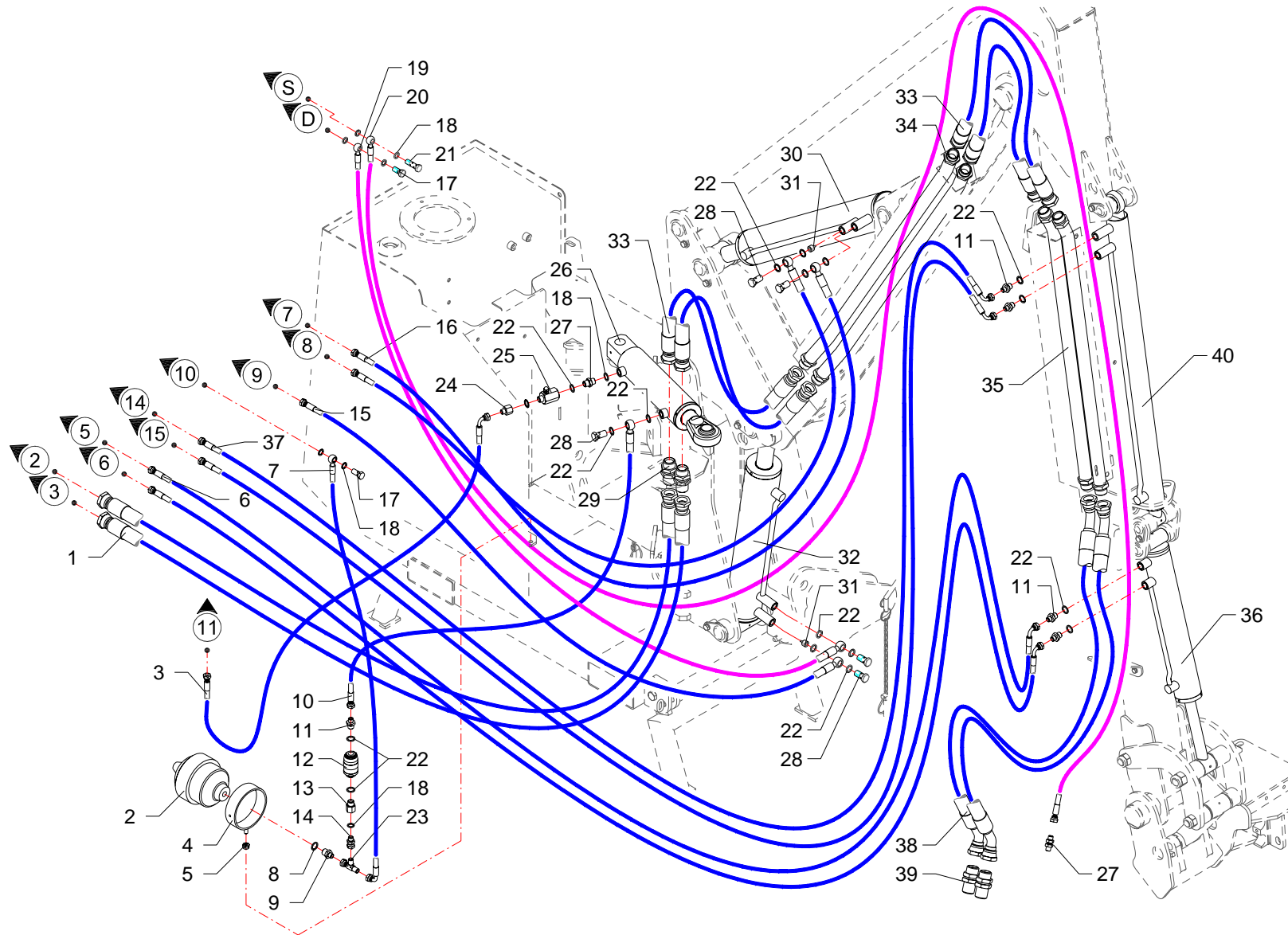

RIF	CODE	Qnt				Denominazione-Denomination-Bezeichnung-Denomination-Denominacion
		TGA58Z [02]				
1	0505115	2				Tubo · Pipe · Schlauch · Tuyau · Tubo
2	0416001	1				Accumulatore · Accumulator · Akkumulator · Accumulateur · Acumulador
3	0501235	1				Tubo · Pipe · Schlauch · Tuyau · Tubo
4	021521	1				Supporto · Bracket · Halterung · Support · Soporte
5	0310002	1				Dado · Nut · Mutter · Ecrou · Tuerca
6	0501370	2				Tubo · Pipe · Schlauch · Tuyau · Tubo
7	0501359	1				Tubo · Pipe · Schlauch · Tuyau · Tubo
8	0408009	1				Rondella · Washer · Scheibe · Rondelle · Arandela
9	0401022	1				Riduzione · Nipple · Nippel · Adapteur · Reduccion
10	0501358	1				Tubo · Pipe · Schlauch · Tuyau · Tubo
11	0401003	5				Riduzione · Nipple · Nippel · Adapteur · Reduccion
12	0415007	1				Valvola · Valve · Ventil · Soupape · Válvula
13	0421007	1				Raccordo · Connector · Anschluss · Raccord · Brida
14	0407002	1				Raccordo · Connector · Anschluss · Raccord · Brida
15	0501356	1				Tubo · Pipe · Schlauch · Tuyau · Tubo
16	0501355	2				Tubo · Pipe · Schlauch · Tuyau · Tubo
17	0412002	2				Vite cava · Hollow Screw · Hohlschraube · Vis creuse · Tornillo hueco
18	0408002	7				Rondella · Washer · Scheibe · Rondelle · Arandela
19	0501357	1				Tubo · Pipe · Schlauch · Tuyau · Tubo
20	0501091	1				Tubo · Pipe · Schlauch · Tuyau · Tubo
21	0412011	1				Vite cava · Hollow Screw · Hohlschraube · Vis creuse · Tornillo hueco
22	0408003	19				Rondella · Washer · Scheibe · Rondelle · Arandela
23	0410026	1				Raccordo · Connector · Anschluss · Raccord · Brida
24	0421003	1				Riduzione · Nipple · Nippel · Adapteur · Reduccion
25	0415003	1				Valvola · Valve · Ventil · Soupape · Válvula
26	27111000	1				Martinetto · Jack · Zylinder · Vérin · Gato
27	0425002	1				Passaparete · Fairlead · Durchgang · Passecloison · Guía pasapanel
28	0412003	5				Vite cava · Hollow Screw · Hohlschraube · Vis creuse · Tornillo hueco
29	0425007	2				Passaparete · Fairlead · Durchgang · Passecloison · Guía pasapanel
30	27145000	1				Martinetto · Jack · Zylinder · Vérin · Gato
31	0417034	2				Valvola · Valve · Ventil · Soupape · Válvula
32	27146000	1				Martinetto · Jack · Zylinder · Vérin · Gato
33	0505111	4				Tubo · Pipe · Schlauch · Tuyau · Tubo
34	TGA50220100	2				Tubo · Pipe · Schlauch · Tuyau · Tubo
35	TGA58220100	2				Tubo · Pipe · Schlauch · Tuyau · Tubo

I GB D F E

Impianto idraulico servizi · Hydraulic installation to attachments · Hydraulikanlange fur ausrustungen · Installation hydraulique aux outils · Instalacion hidraulica equipos

FERRI

C156

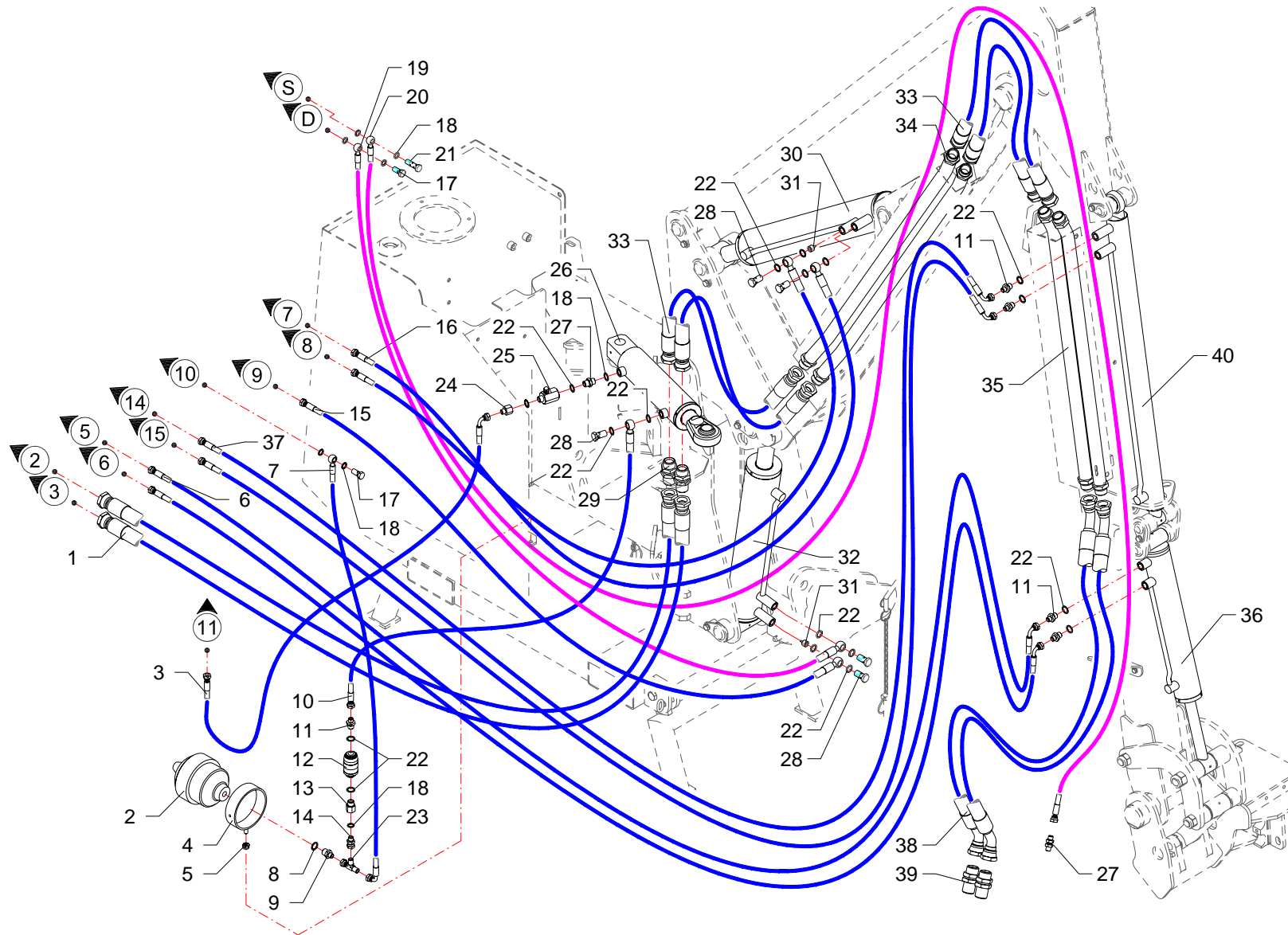

RIF	CODE	TGA58Z [02]	Qnt				Denominazione-Denomination-Bezeichnung-Denomination-Denominacion I GB D F E
36	27144000	1					Martinetto · Jack · Zylinder · Vérin · Gato
37	0501368	2					Tubo · Pipe · Schlauch · Tuyau · Tubo
38	0505129	2					Tubo · Pipe · Schlauch · Tuyau · Tubo
39	0425007	2					Passaparete · Fairlead · Durchgang · Passecloison · Guía pasapanel
40	27147000	1					Martinetto · Jack · Zylinder · Vérin · Gato

Impianto idraulico servizi · Hydraulic installation to attachments · Hydraulikanlange fur ausrustungen · Installation hydraulique aux outils · Instalacion hidraulica equipos

FERRI

C156

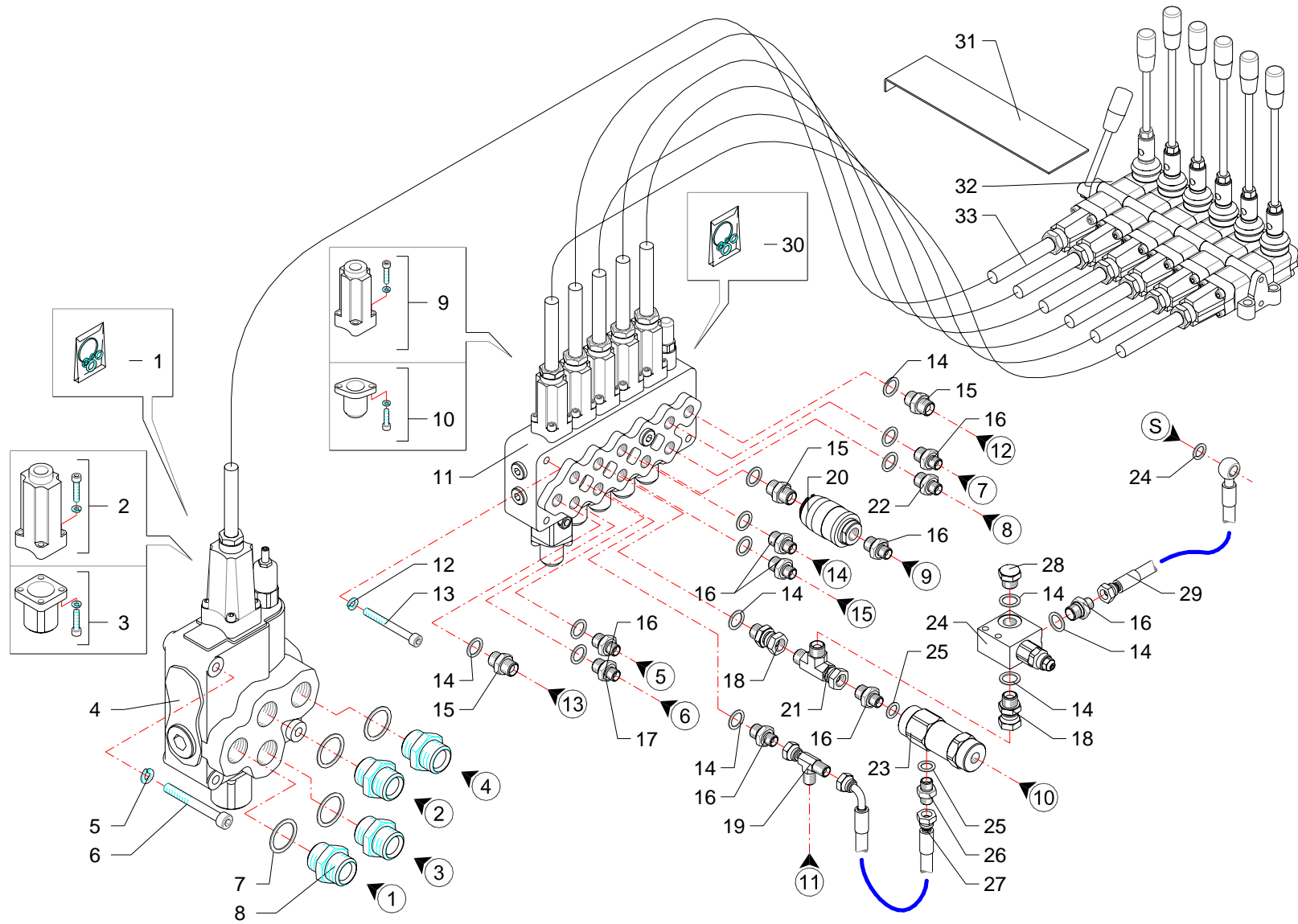

RIF	CODE	TGA58Z [02]	Qty				Denominazione-Denomination-Bezeichnung-Denomination-Denominacion I GB D F E
1	1305137	1				Kit guarnizioni · Set of gaskets · Satzdichtungen · Jeu de joints · Serie de guarniciones	
2	5TEL120005	1				Cappello · Cap · Deckel · Capuchon · Capuchon	
3	5U11120000	1				Cappello · Cap · Deckel · Capuchon · Capuchon	
4	1305121	1				Distributore · Control valve · Steverblock · Distributeur · Distribuidor	
5	0322003Z	3				Rondella · Washer · Scheibe · Rondelle · Arandela	
6	0318018Z	3				Vite · Bolt · Schraube · Vis · Tornillo	
7	0408007	4				Rondella · Washer · Scheibe · Rondelle · Arandela	
8	0402007	4				Niplo · Nipple · Nippel · Niplo · Niple	
9	5TEL105000	5				Cappello · Cap · Deckel · Capuchon · Capuchon	
10	5U08810500	5				Cappello · Cap · Deckel · Capuchon · Capuchon	
11	1305122	1				Distributore · Control valve · Steverblock · Distributeur · Distribuidor	
12	0322002Z	3				Rondella · Washer · Scheibe · Rondelle · Arandela	
13	0317015Z	3				Vite · Bolt · Schraube · Vis · Tornillo	
14	0408003	13				Rondella · Washer · Scheibe · Rondelle · Arandela	
15	0402003	6				Niplo · Nipple · Nippel · Niplo · Niple	
16	0401003	7				Riduzione · Nipple · Nippel · Adapteur · Reduccion	
17	TK5190200	1				Riduzione · Nipple · Nippel · Adapteur · Reduccion	
18	0407003	1				Raccordo · Connector · Anschluss · Raccord · Brida	
19	0410026	1				Raccordo · Connector · Anschluss · Raccord · Brida	
20	0415007	1				Valvola · Valve · Ventil · Soupape · Válvula	
21	0410028	1				Raccordo · Connector · Anschluss · Raccord · Brida	
22	TK5190300	1				Riduzione · Nipple · Nippel · Adapteur · Reduccion	
23	0417005	1				Valvola · Valve · Ventil · Soupape · Válvula	
24	0417043	1				Valvola · Valve · Ventil · Soupape · Válvula	
25	0408002	2				Rondella · Washer · Scheibe · Rondelle · Arandela	
26	0407002	1				Raccordo · Connector · Anschluss · Raccord · Brida	
27	0501325	1				Tubo · Pipe · Schlauch · Tuyau · Tubo	
28	0418020	1				Tappo · Cap · Stopfen · Buchon · Tapon	
29	0501343	1				Tubo · Pipe · Schlauch · Tuyau · Tubo	
30	1305134	1				Kit guarnizioni · Set of gaskets · Satzdichtungen · Jeu de joints · Serie de guarniciones	
31	21550	1				Lamierino · Metal cover · Metaldeckel · Tôle mince · Lamina	
32	1305005	1				Telecomando · Remote control · Fernsteuerung · Telecommande · Telecomando	
33	1305012	6				Cavo · Cable · Kabel · Cable · Cable	

Comandi idraulici · Distributors · Stevergerate · Distributeurs · Distribuidores

FERRI

C157

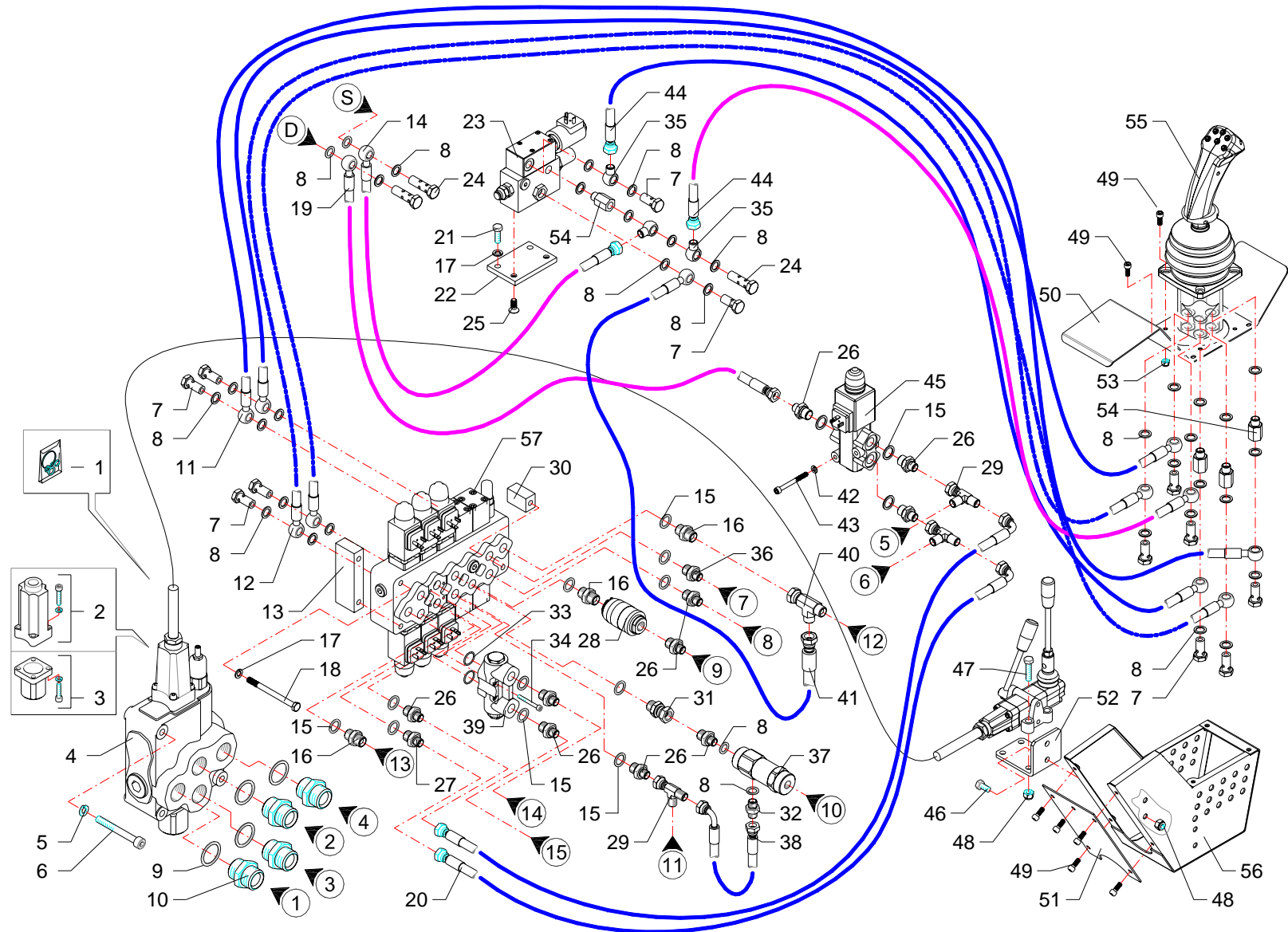

RIF	CODE	Qty				Denominazione-Denomination-Bezeichnung-Denomination-Denominacion
		TGA58Z [02]				
1	1305137	1				Kit guarnizioni · Set of gaskets · Satz dichtungen · Jeu de joints · Serie de guarniciones
2	5TEL120005	1				Cappello · Cap · Deckel · Capuchon · Capuchon
3	5U11120000	1				Cappello · Cap · Deckel · Capuchon · Capuchon
4	1305121	1				Distributore · Control valve · Steverblock · Distributeur · Distribuidor
5	0322003Z	3				Rondella · Washer · Scheibe · Rondelle · Arandela
6	0318009Z	3				Vite · Bolt · Schraube · Vis · Tornillo
7	0412002	12				Vite cava · Hollow Screw · Hohlschraube · Vis creuse · Tornillo hueco
8	0408002	38				Rondella · Washer · Scheibe · Rondelle · Arandela
9	0408007	4				Rondella · Washer · Scheibe · Rondelle · Arandela
10	0402007	4				Nipplo · Nipple · Nippel · Niplo · Niple
11	0519002	2				Tubo · Pipe · Schlauch · Tuyau · Tubo
12	0519003	2				Tubo · Pipe · Schlauch · Tuyau · Tubo
13	TGA50140200	1				Distanziale · Spacer · Distanzstueck · Entretoise · Separador
14	0501343	1				Tubo · Pipe · Schlauch · Tuyau · Tubo
15	0408003	10				Rondella · Washer · Scheibe · Rondelle · Arandela
16	0408003	3				Rondella · Washer · Scheibe · Rondelle · Arandela
17	0322002Z	5				Rondella · Washer · Scheibe · Rondelle · Arandela
18	0301022Z	3				Vite · Bolt · Schraube · Vis · Tornillo
19	0501392	1				Tubo · Pipe · Schlauch · Tuyau · Tubo
20	0501247	2				Tubo · Pipe · Schlauch · Tuyau · Tubo
21	0301006Z	2				Vite · Bolt · Schraube · Vis · Tornillo
22	TGA50200400	1				Staffa · Clamp · Pratzte · Etrier · Brida
23	1305163	1				Valvola · Valve · Ventil · Soupape · Válvula
24	0412011	2				Vite cava · Hollow Screw · Hohlschraube · Vis creuse · Tornillo hueco
25	0311002Z	2				Vite · Bolt · Schraube · Vis · Tornillo
26	0401003	10				Riduzione · Nipple · Nippel · Adapteur · Reduccion
27	TK5190200	1				Riduzione · Nipple · Nippel · Adapteur · Reduccion
28	0415007	1				Valvola · Valve · Ventil · Soupape · Válvula
29	0410026	3				Raccordo · Connector · Anschluss · Raccord · Brida
30	TGA50140300	1				Distanziale · Spacer · Distanzstueck · Entretoise · Separador
31	0407003	1				Raccordo · Connector · Anschluss · Raccord · Brida
32	0402002	1				Nipplo · Nipple · Nippel · Niplo · Niple
33	OR017	2				Guarnizione · Gasket · Dichtung · Joint · Empaquetadura
34	0315011Z	4				Vite · Bolt · Schraube · Vis · Tornillo
35	0428004	3				Raccordo · Connector · Anschluss · Raccord · Brida

I GB D F E

Comandi idraulici · Distributors · Stevergerate · Distributeurs · Distribuidores

FERRI

C158

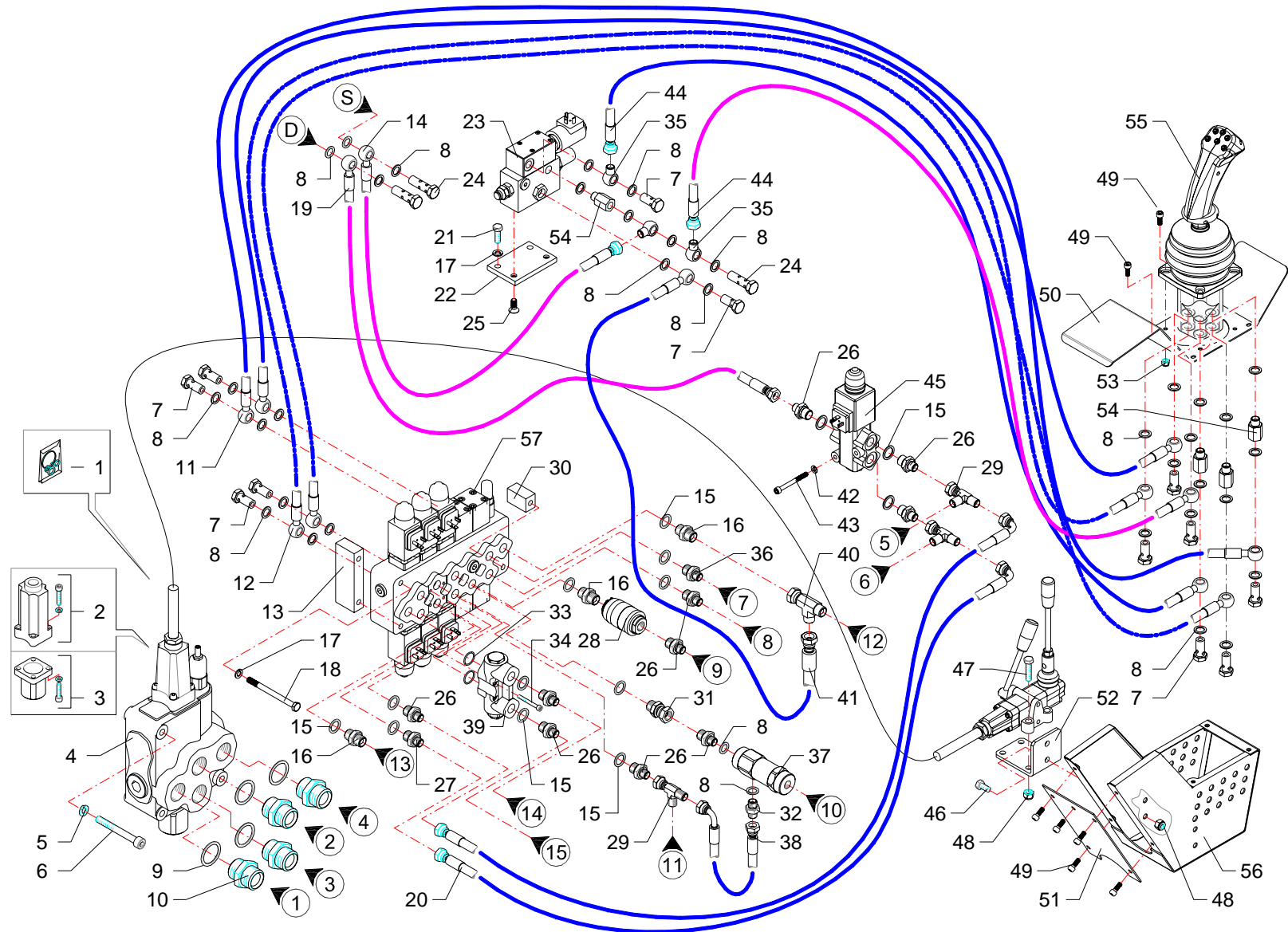

RIF	CODE	Qnt				Denominazione-Denomination-Bezeichnung-Denomination-Denominacion
		TGA58Z [02]				
36	TK5190300	1				Riduzione · Nipple · Nippel · Adapteur · Reduccion
37	0417005	1				Valvola · Valve · Ventil · Soupape · Vlvula
38	0501325	1				Tubo · Pipe · Schlauch · Tuyau · Tubo
39	1305156	1				Valvola · Valve · Ventil · Soupape · Vlvula
40	0410028	1				Raccordo · Connector · Anschluss · Raccord · Brida
41	0501393	1				Tubo · Pipe · Schlauch · Tuyau · Tubo
42	0322001Z	3				Rondella · Washer · Scheibe · Rondelle · Arandela
43	0316012Z	3				Vite · Bolt · Schraube · Vis · Tornillo
44	0519001	2				Tubo · Pipe · Schlauch · Tuyau · Tubo
45	0417033	1				Valvola · Valve · Ventil · Soupape · Vlvula
46	0347005Z	2				Vite · Bolt · Schraube · Vis · Tornillo
47	0347009Z	4				Vite · Bolt · Schraube · Vis · Tornillo
48	0310002	6				Dado · Nut · Mutter · Erou · Tuerca
49	0316006Z	13				Vite · Bolt · Schraube · Vis · Tornillo
50	TGA50030300	1				Coperchio · Cover · Deckel · Couvercle · Tapa
51	TGA50030200	1				Coperchio · Cover · Deckel · Couvercle · Tapa
52	TGA50200200	1				Staffa · Clamp · Pratzte · Etrier · Brida
53	0310012	4				Dado · Nut · Mutter · Erou · Tuerca
54	0426001	4				Prolunga · Extension · Verlaengerung · prolonge · Prolungacion
55	1305150	1				Manipolatore · Control lever · Steverhebel · Manipulateur · Manipulador
56	TGA50030100	1				Scatola · Housing · Gehaeuse · Boite · Caja
57	1305149	1				Distributore · Control valve · Steverblock · Distriboteur · Distribuidor

I GB D F E

Comandi idraulici · Distributors · Stevergerate · Distributeurs · Distribuidores

FERRI

C158

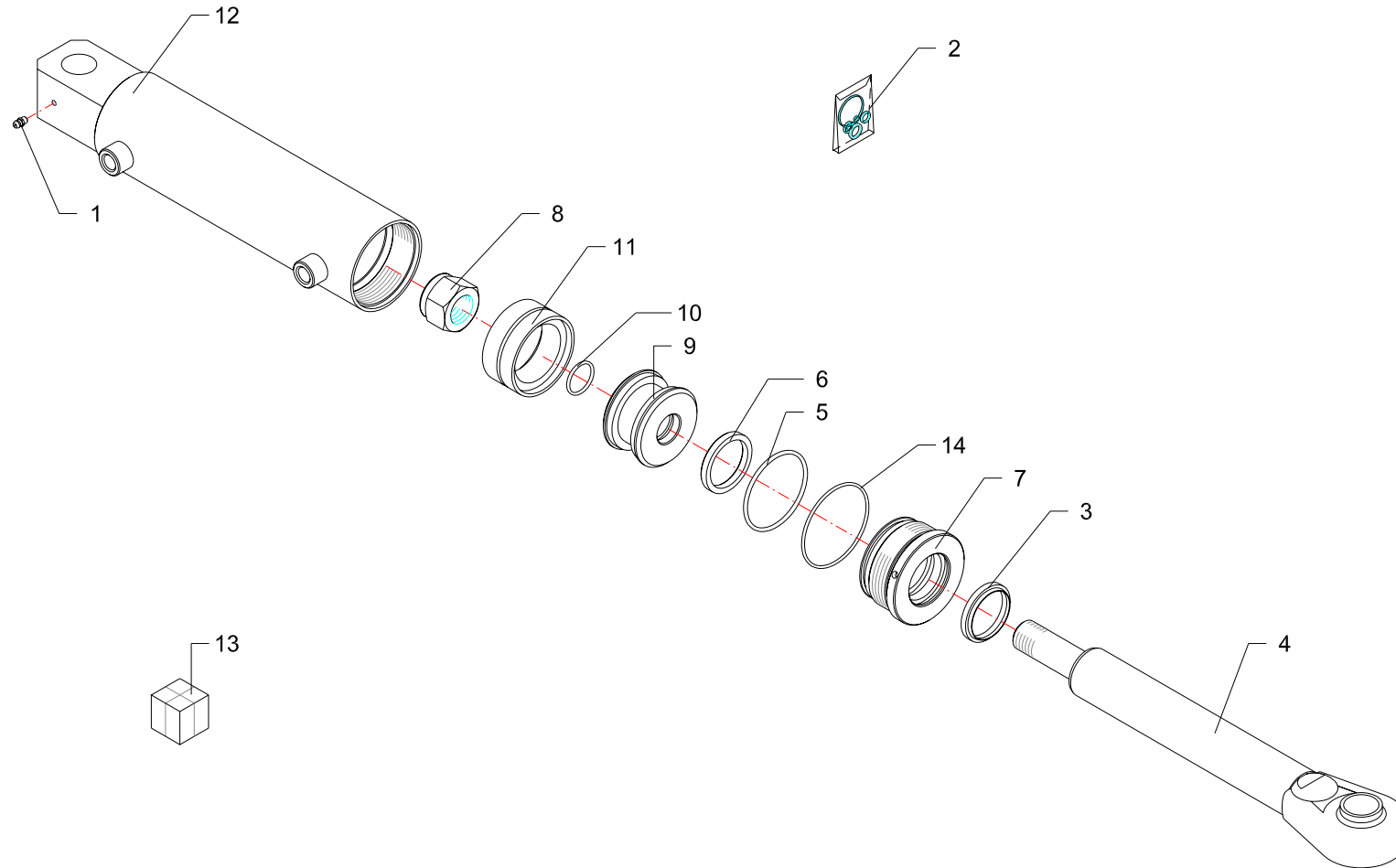

RIF	CODE	Qty				Denominazione-Denomination-Bezeichnung-Denomination-Denominacion
						I GB D F E
1	0337001	1				Ingrassatore · Grease nipple · Schmiernippel · Graisseur · Engrasador
2	2604001	1				Kit guarnizioni · Set of gaskets · Satzdichtungen · Jeu de joints · Serie de guarniciones
3	PW45	1				Guarnizione · Gasket · Dichtung · Joint · Empaquetadura
4	27111020	1				Stelo · Stem · Stange · Tige · Asta
5	OR842	1				Guarnizione · Gasket · Dichtung · Joint · Empaquetadura
6	TS 45 55 7	1				Guarnizione · Gasket · Dichtung · Joint · Empaquetadura
7	27105040	1				Ghiera · Locknut · Sicherungsring · Erou freine · Arandela
8	0310013	1				Dado · Nut · Mutter · Erou · Tuerca
9	27105030	1				Pistone · Piston · Kolben · Piston · Piston
10	OR215	1				Guarnizione · Gasket · Dichtung · Joint · Empaquetadura
11	DAS 75 55	1				Guarnizione · Gasket · Dichtung · Joint · Empaquetadura
12	27111010	1				Cilindro · Cylinder · Zylinder · Cylindre · Cilindro
13	27111000	1				Martinetto · Jack · Zylinder · Vérin · Gato
14	OR150	1				Guarnizione · Gasket · Dichtung · Joint · Empaquetadura

Martinetto · Jack · Zylinder · Vérin · Gato

FERRI

D009

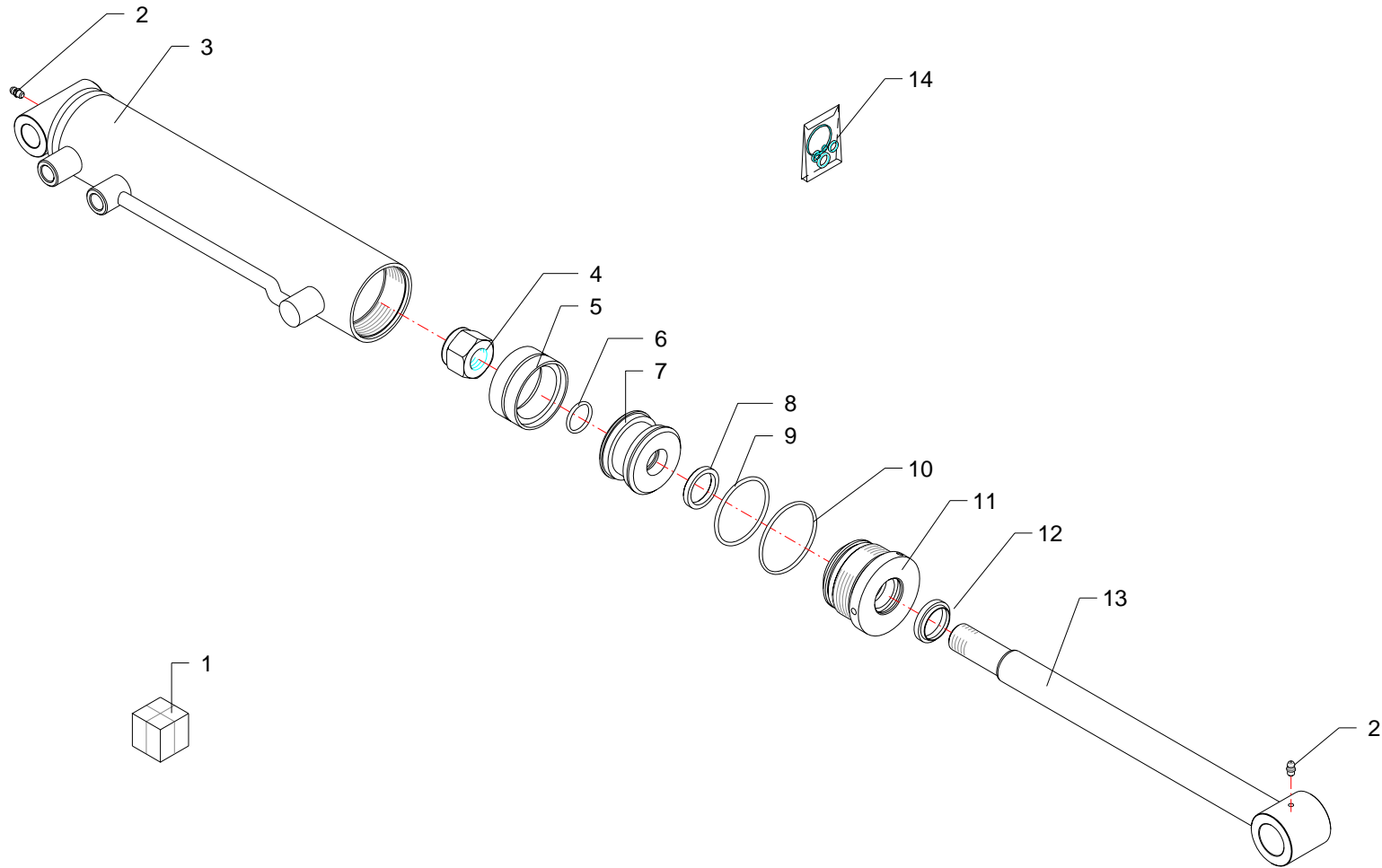



RIF	CODE	Qty				Denominazione-Denomination-Bezeichnung-Denomination-Denominacion
						I GB D F E
1	27144000	1				Martinetto · Jack · Zylinder · Vérin · Gato
2	0337001	2				Ingrassatore · Grease nipple · Schmiernippel · Graisseur · Engrasador
3	27144010	1				Cilindro · Cylinder · Zylinder · Cylindre · Cilindro
4	0310009	1				Dado · Nut · Mutter · Ecrou · Tuerca
5	DBM255196	1				Guarnizione · Gasket · Dichtung · Joint · Empaquetadura
6	OR120	1				Guarnizione · Gasket · Dichtung · Joint · Empaquetadura
7	27127030	1				Pistone · Piston · Kolben · Piston · Piston
8	B149118	1				Guarnizione · Gasket · Dichtung · Joint · Empaquetadura
9	OR228	1				Guarnizione · Gasket · Dichtung · Joint · Empaquetadura
10	OR114	1				Guarnizione · Gasket · Dichtung · Joint · Empaquetadura
11	2703004	1				Ghiera · Locknut · Sicherungsring · Ecrou freine · Arandela
12	WRM118149	1				Guarnizione · Gasket · Dichtung · Joint · Empaquetadura
13	27144020	1				Stelo · Stem · Stange · Tige · Asta
14	2601002	1				Kit guarnizioni · Set of gaskets · Satzdichtungen · Jeu de joints · Serie de guarniciones

Martinetto · Jack · Zylinder · Vérin · Gato

FERRI

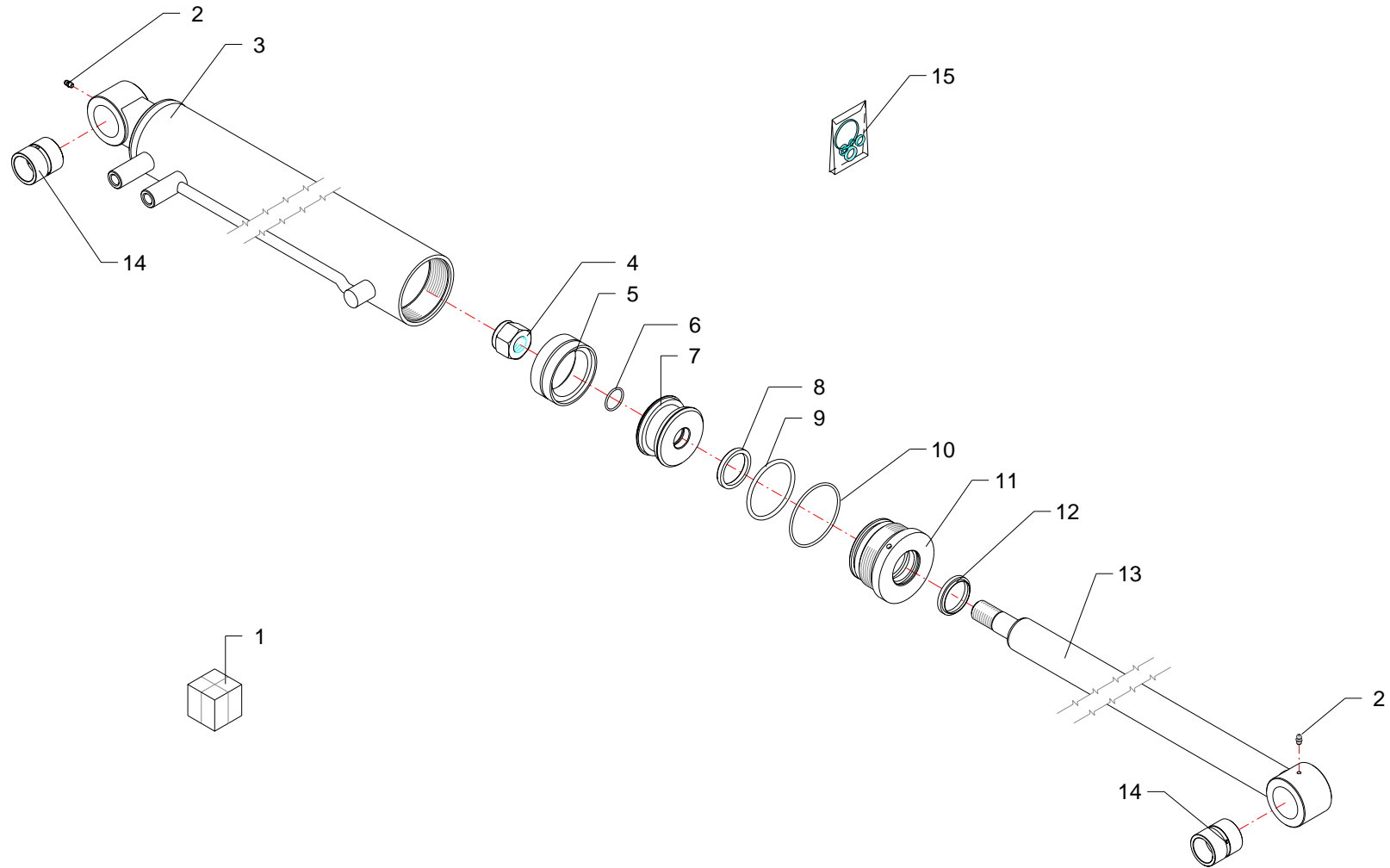
D042





RIF	CODE	Qty				Denominazione-Denomination-Bezeichnung-Denomination-Denominacion
						
1	27145000	1				Martinetto · Jack · Zylinder · Vérin · Gato
2	0337001	2				Ingrassatore · Grease nipple · Schmiernippel · Graisseur · Engrasador
3	27145010	1				Cilindro · Cylinder · Zylinder · Cylindre · Cilindro
4	0310013	1				Dado · Nut · Mutter · Ecou · Tuerca
5	DBM334255	1				Guarnizione · Gasket · Dichtung · Joint · Empaquetadura
6	OR121	1				Guarnizione · Gasket · Dichtung · Joint · Empaquetadura
7	27101030	1				Pistone · Piston · Kolben · Piston · Piston
8	B216177	1				Guarnizione · Gasket · Dichtung · Joint · Empaquetadura
9	OR619	1				Guarnizione · Gasket · Dichtung · Joint · Empaquetadura
10	OR236	1				Guarnizione · Gasket · Dichtung · Joint · Empaquetadura
11	27104040	1				Ghiera · Locknut · Sicherungsring · Ecou freine · Arandela
12	WRM177208	1				Guarnizione · Gasket · Dichtung · Joint · Empaquetadura
13	27145020	1				Stelo · Stem · Stange · Tige · Asta
14	1005002	2				Boccola · Bushing · Buchse · Bague · Casquillo
15	2601034	1				Kit guarnizioni · Set of gaskets · Satz dichtungen · Jeu de joints · Serie de guarniciones

Martinetto · Jack · Zylinder · Vérin · Gato

FERRI

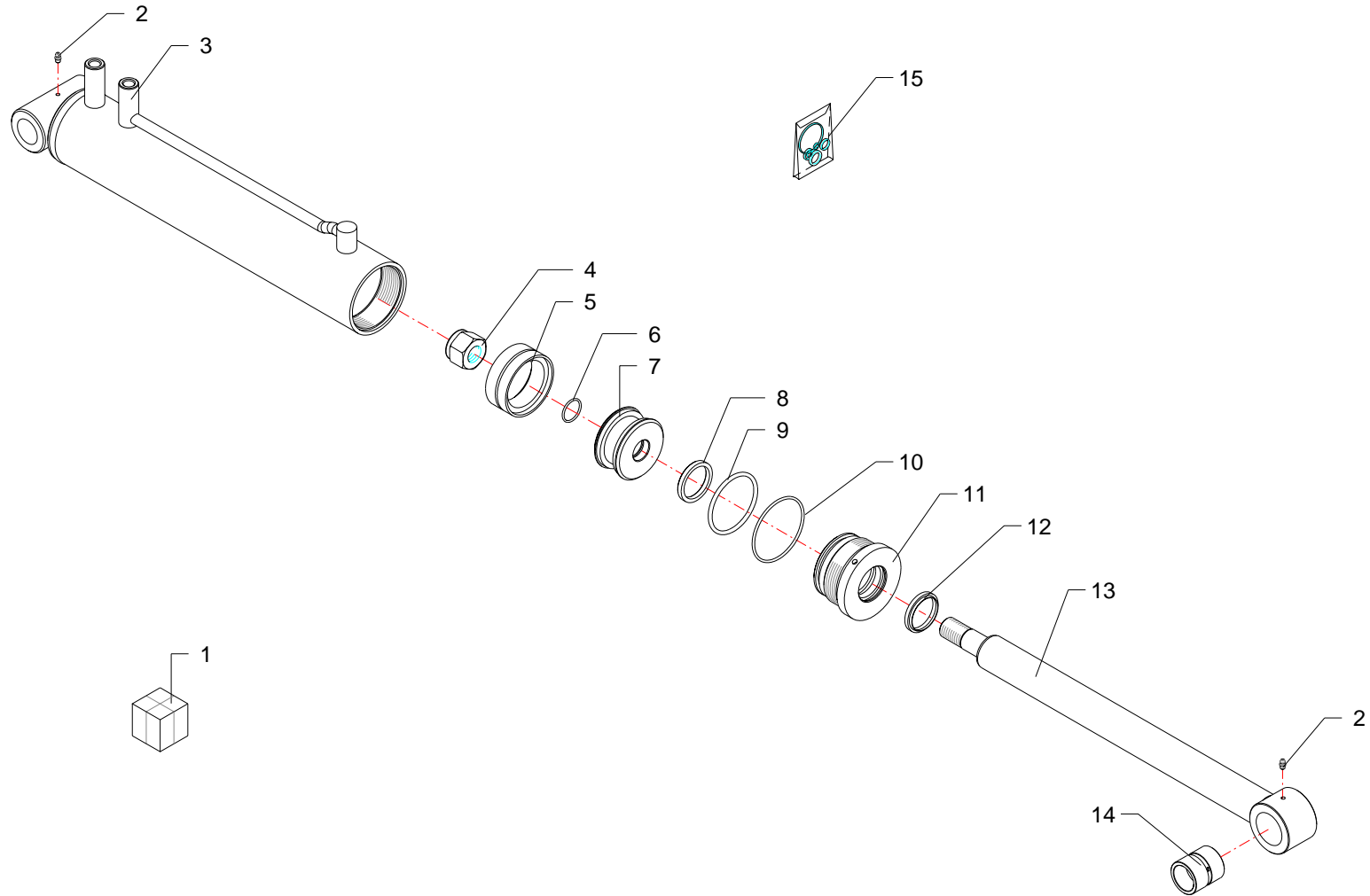
D043



RIF	CODE	Qty				Denominazione-Denomination-Bezeichnung-Denomination-Denominacion
						
1	27146000	1				Martinetto · Jack · Zylinder · Vérin · Gato
2	0337001	2				Ingrassatore · Grease nipple · Schmiernippel · Graisseur · Engrasador
3	27146010	1				Cilindro · Cylinder · Zylinder · Cylindre · Cilindro
4	0310013	1				Dado · Nut · Mutter · Ecrou · Tuerca
5	DBM334255	1				Guarnizione · Gasket · Dichtung · Joint · Empaquetadura
6	OR121	1				Guarnizione · Gasket · Dichtung · Joint · Empaquetadura
7	27101030	1				Pistone · Piston · Kolben · Piston · Piston
8	B216177	1				Guarnizione · Gasket · Dichtung · Joint · Empaquetadura
9	OR619	1				Guarnizione · Gasket · Dichtung · Joint · Empaquetadura
10	OR236	1				Guarnizione · Gasket · Dichtung · Joint · Empaquetadura
11	27104040	1				Ghiera · Locknut · Sicherungsring · Ecrou freine · Arandela
12	WRM177208	1				Guarnizione · Gasket · Dichtung · Joint · Empaquetadura
13	27146020	1				Stelo · Stem · Stange · Tige · Asta
14	1005002	2				Boccola · Bushing · Buchse · Bague · Casquillo
15	2601034	1				Kit guarnizioni · Set of gaskets · Satz dichtungen · Jeu de joints · Serie de guarniciones

Martinetto · Jack · Zylinder · Vérin · Gato

FERRI

D044

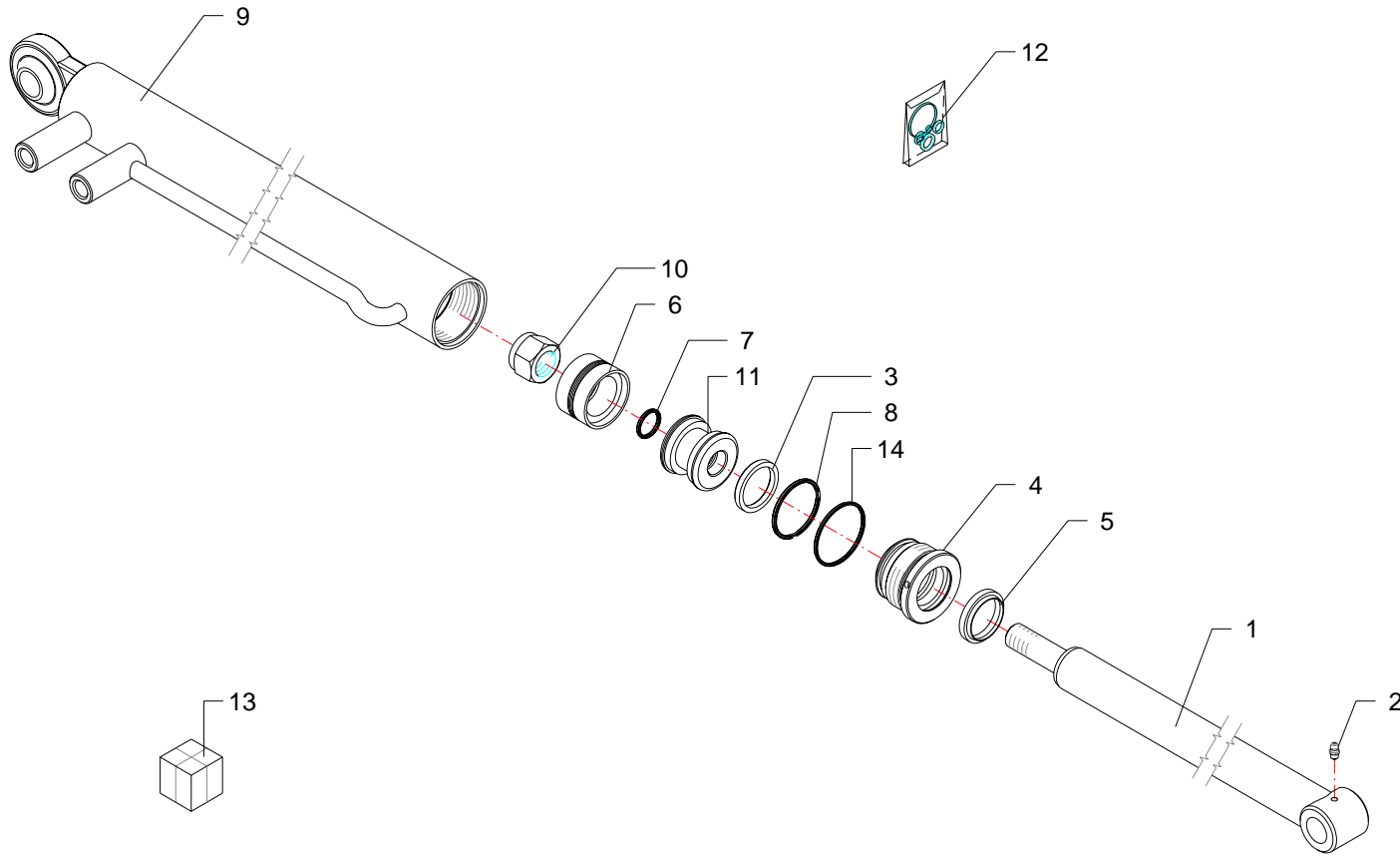

RIF	CODE	Qty				Denominazione-Denomination-Bezeichnung-Denomination-Denominacion
						I GB D F E
1	27147020	1				Stelo · Stem · Stange · Tige · Asta
2	0337001	1				Ingrassatore · Grease nipple · Schmiernippel · Graisseur · Engrasador
3	B169137	1				Guarnizione · Gasket · Dichtung · Joint · Empaquetadura
4	2705003	1				Testata · Flail head · Maehkopf · Tête de broyage · Cabezale
5	WRM137169	1				Guarnizione · Gasket · Dichtung · Joint · Empaquetadura
6	DBM196133	1				Guarnizione · Gasket · Dichtung · Joint · Empaquetadura
7	OR021	1				Guarnizione · Gasket · Dichtung · Joint · Empaquetadura
8	OR132	1				Guarnizione · Gasket · Dichtung · Joint · Empaquetadura
9	27147010	1				Cilindro · Cylinder · Zylinder · Cylindre · Cilindro
10	0359007	1				Dado · Nut · Mutter · Erou · Tuerca
11	2712003	1				Pistone · Piston · Kolben · Piston · Piston
12	2601020	1				Kit guarnizioni · Set of gaskets · Satzdichtungen · Jeu de joints · Serie de guarniciones
13	27147000	1				Martinetto · Jack · Zylinder · Vérin · Gato

Martinetto · Jack · Zylinder · Vérin · Gato

FERRI

D045

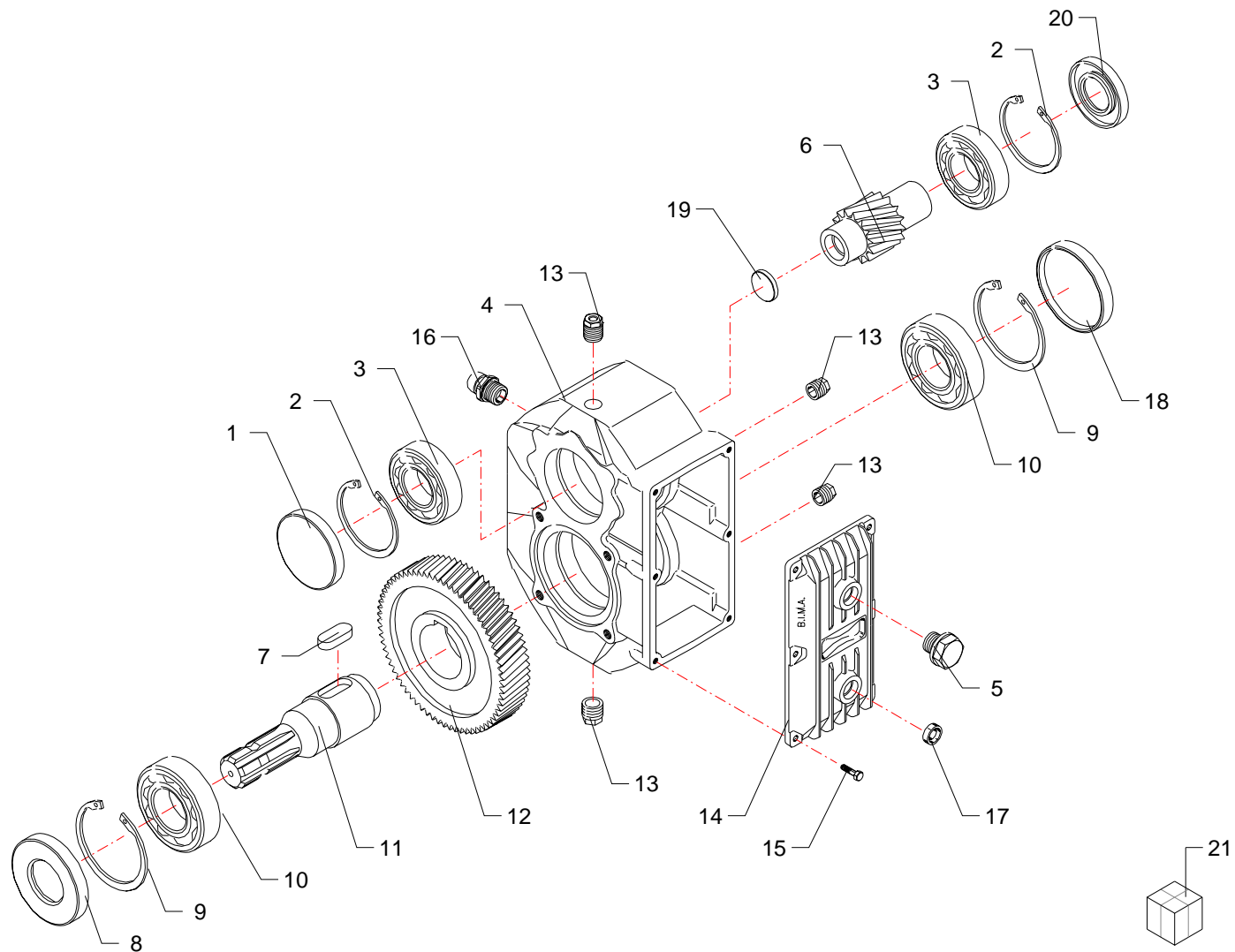

RIF	CODE	Qty				Denominazione-Denomination-Bezeichnung-Denomination-Denominacion
						I GB D F E
1	0203001	1				Tappo · Cap · Stopfen · Buchon · Tapon
2	0323067	2				Seeger · Seeger · Seeger · Seeger · Seeger
3	0105011	2				Cuscinetto · Bearing · Lager · Roulement · Cojinete
4	2065001101	1				Scatola · Housing · Gehaeuse · Boite · Caja
5	8600194500	1				Tappo · Cap · Stopfen · Buchon · Tapon
6	2005098542	1				Albero · Shaft · Welle · Arbre · Arbol
7	8125474001	1				Chiavetta · Key · Keil · Clavette · Lengueta
8	0201018	1				Guarnizione · Gasket · Dichtung · Joint · Empaquetadura
9	0323073	2				Seeger · Seeger · Seeger · Seeger · Seeger
10	0105051	2				Cuscinetto · Bearing · Lager · Roulement · Cojinete
11	2005012542	1				Albero · Shaft · Welle · Arbre · Arbol
12	2005015442	1				Ingranaggio · Gear · Zahnrad · Engrenage · Engranaje
13	8600194000	4				Tappo · Cap · Stopfen · Buchon · Tapon
14	2023209209	1				Coperchio · Cover · Deckel · Couvercle · Tapa
15	0390002Z	6				Vite · Bolt · Schraube · Vis · Tornillo
16	8625184000	1				Tappo · Cap · Stopfen · Buchon · Tapon
17	8600168000	1				Tappo · Cap · Stopfen · Buchon · Tapon
18	0203004	1				Tappo · Cap · Stopfen · Buchon · Tapon
19	0203005	1				Tappo · Cap · Stopfen · Buchon · Tapon
20	0201016	1				Guarnizione · Gasket · Dichtung · Joint · Empaquetadura
21	1401026	1				Moltiplicatore · Gear box · Getriebe · Multiplicateur · Multiplicador

Moltiplicatore · Gear box · Getriebe · Multiplicateur · Multiplicador

FERRI

G005

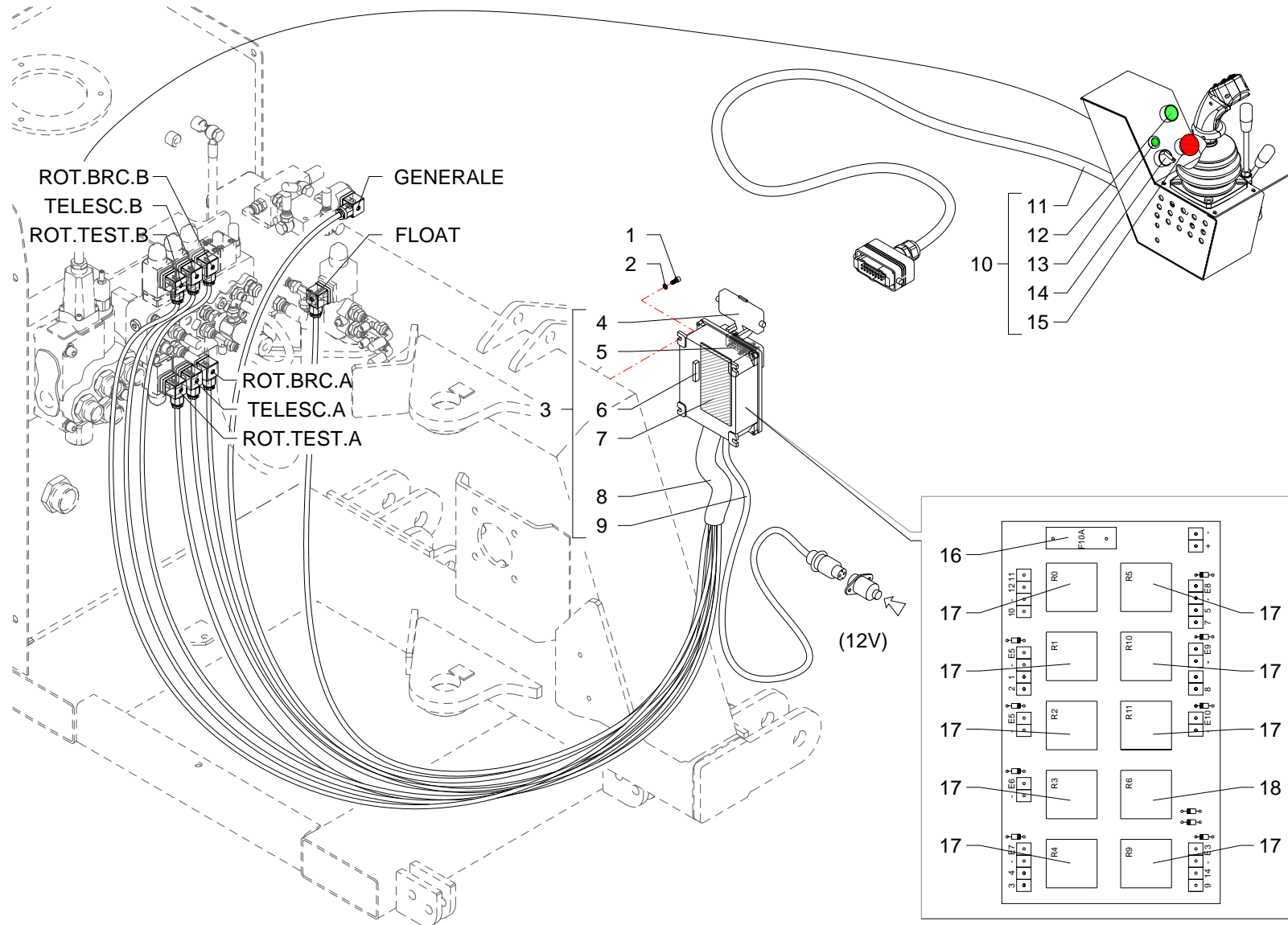

RIF	CODE	TGA58Z [02]	Qnt				Denominazione-Denomination-Bezeichnung-Denomination-Denominacion I GB D F E
1	0315004Z	3				Vite · Bolt · Schraube · Vis · Tornillo	
2	0322011Z	3				Rondella · Washer · Scheibe · Rondelle · Arandela	
3	325.046.00030	1				Impianto elettrico · Electric system · Elektrische anlage · Installation electriques · Instalacion electricos	
4	400.011.00030	1				Copertura · Covering · Verkleidung · Couverture · Cobertura	
5	400.011.00005	1				Copertura · Covering · Verkleidung · Couverture · Cobertura	
6	550.021.00035	1				Ponte diodi · Diode valve bridge · Diodenbrücke · Pont de diodes · Puente de díodos	
7	320.021.00020	1				Scheda elettronica · Electronic card · Mutterkarte · Fiche electronique · Ficha electronica	
8	325.046.00015	1				Cavo · Cable · Kabel · Cable · Cable	
9	325.046.00016	1				Cavo · Cable · Kabel · Cable · Cable	
10	325.046.00025	1				Impianto elettrico · Electric system · Elektrische anlage · Installation electriques · Instalacion electricos	
11	325.046.00017	1				Cavo · Cable · Kabel · Cable · Cable	
12	325.006.00020	1				Pulsante luminoso · Luminous push-button · Leuchtdruckknopf · Poussoir lumineux · Butón luminoso	
13	025.020.00040	1				Spia luminosa · Warning Light · Kontrolleuchte · Lampe témoin · Mirilla luminosa	
14	325.006.00025	1				Selettore · Selector · Wähler · Selecteur · Selectivo	
15	325.006.00015	1				Fungo luminoso · Luminuos security push-button · Leuchtender schutzschalter · Coupe-circuit lumineux · Interruptor luminoso	
16	905.014.00040	1				Fusibile · Fuse · Schmelzsicherung · Fusible · Fusible	
17	140.001.00020	9				Relé · Relay · Relais · Relais · Conectador	
18	140.001.00025	1				Relé · Relay · Relais · Relais · Conectador	

Impianto elettrico · Electric system · Elektrische anlage · Installation electriques · Instalacion electricos

FERRI

H029

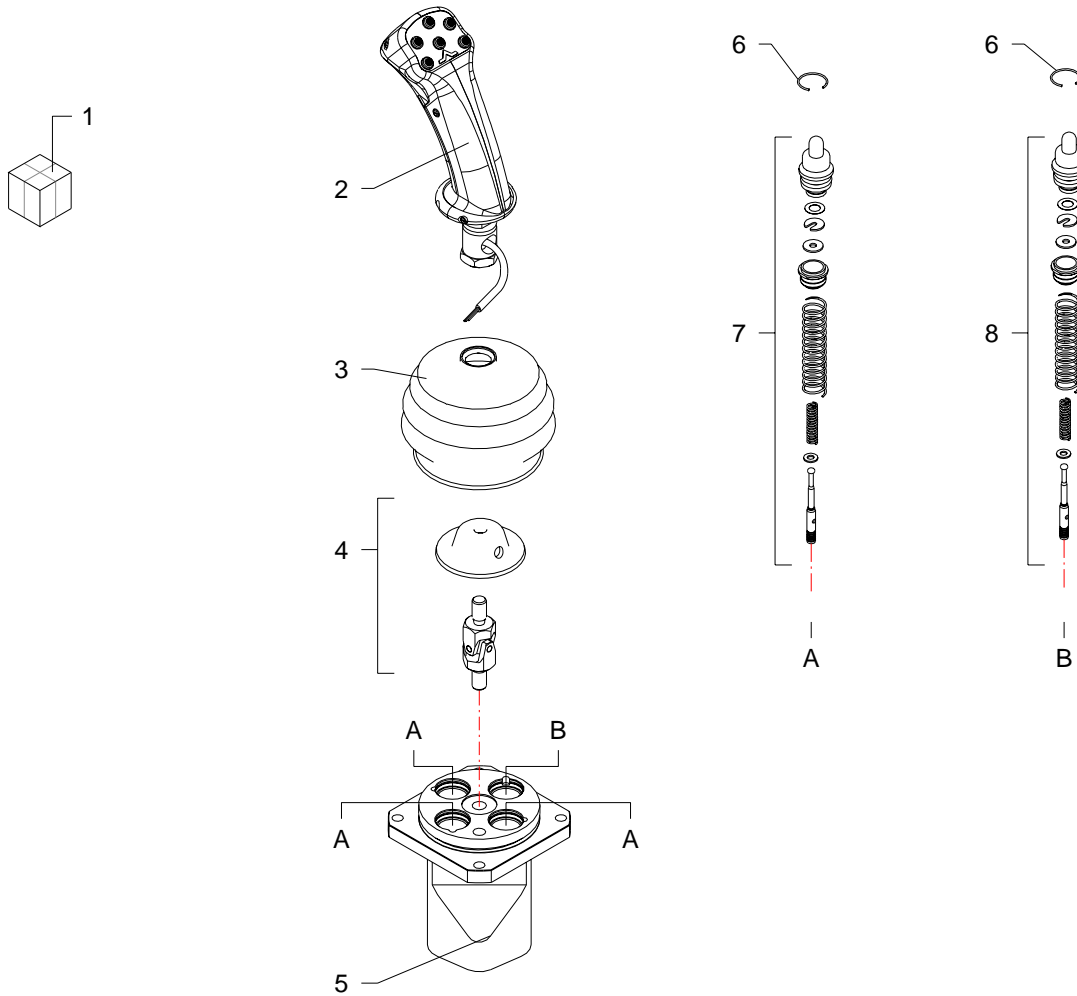

RIF	CODE	Qnt				Denominazione-Denomination-Bezeichnung-Denomination-Denominacion
						I GB D F E
1	1305150	1				Manipolatore · Control lever · Steverhebel · Manipulateur · Manipulador
2	2IM4100063	1				Impugnatura · Handle · Griff · Poignee · Empuñadura
3	3SOF1A6820	1				Cuffia · Guard · Schutz · Protecteur · Casqueta
4	5ART310100	1				Snodo · Articulation · Gelenk · Articulation · Articulacion
5	5CO30140200	1				Corpo · Body · Körper · Corp · Cuerpo
6	4ANE224012	4				Seeger · Seeger · Seeger · Seeger · Seeger
7	5CUR178MA	3				Cartuccia · Cartridge · Filterensatz · Cartouche · Cartucho
8	5CUR169MA	1				Cartuccia · Cartridge · Filterensatz · Cartouche · Cartucho

Manipolatore · Control lever · Steverhebel · Manipulateur · Manipulador

FERRI

L001

FERRI

M046

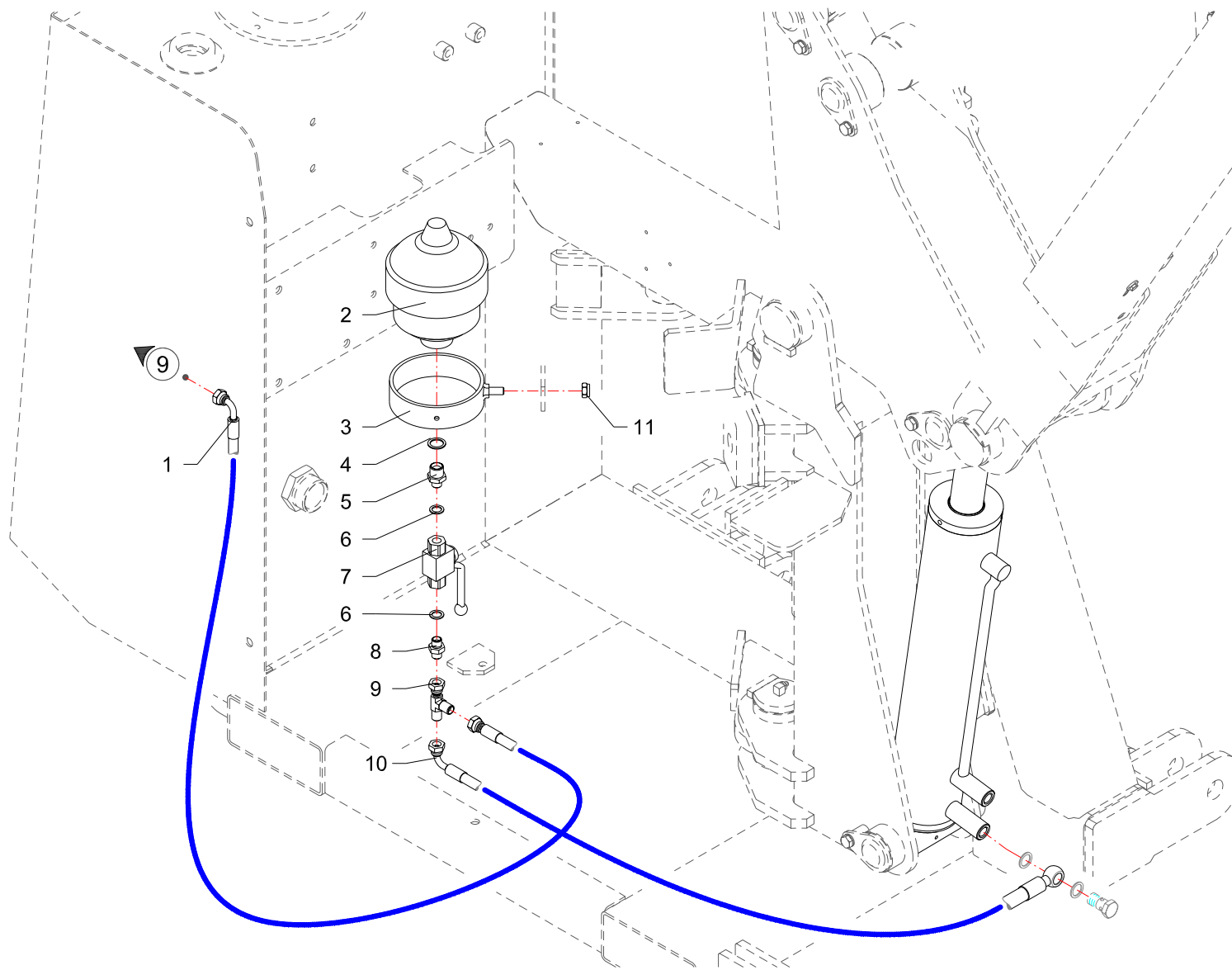

RIF	CODE	Qnt			Denominazione-Denomination-Bezeichnung-Denomination-Denominacion
		TGAS0 [01]	TGASZ [02]		
1	0501121	1	1		Tubo · Pipe · Schlauch · Tuyau · Tubo
2	0416001	1	1		Accumulatore · Accumulator · Akkumulator · Accumulateur · Acumulador
3	021521	1	1		Supporto · Bracket · Halterung · Support · Soporte
4	0408009	1	1		Rondella · Washer · Scheibe · Rondelle · Arandela
5	0401022	1	1		Riduzione · Nipple · Nippel · Adapteur · Reduccion
6	0408002	2	2		Rondella · Washer · Scheibe · Rondelle · Arandela
7	0409007	1	1		Rubinetto · Cock · Schlusshanduentil · Robinet · Valvula de compuerta
8	0402002	1	1		Nipplo · Nipple · Nippel · Niplo · Niple
9	0410026	1	1		Raccordo · Connector · Anschluss · Raccord · Brida
10	0501356	1	1		Tubo · Pipe · Schlauch · Tuyau · Tubo
11	0310002	1	1		Dado · Nut · Mutter · Ecrou · Tuerca

I GB D F E

Sospensione 1° braccio · 1St arm suspension · Aufhangung 1.ausleger · Suspension 1 er bras · Suspension 1° brazo

FERRI

M046

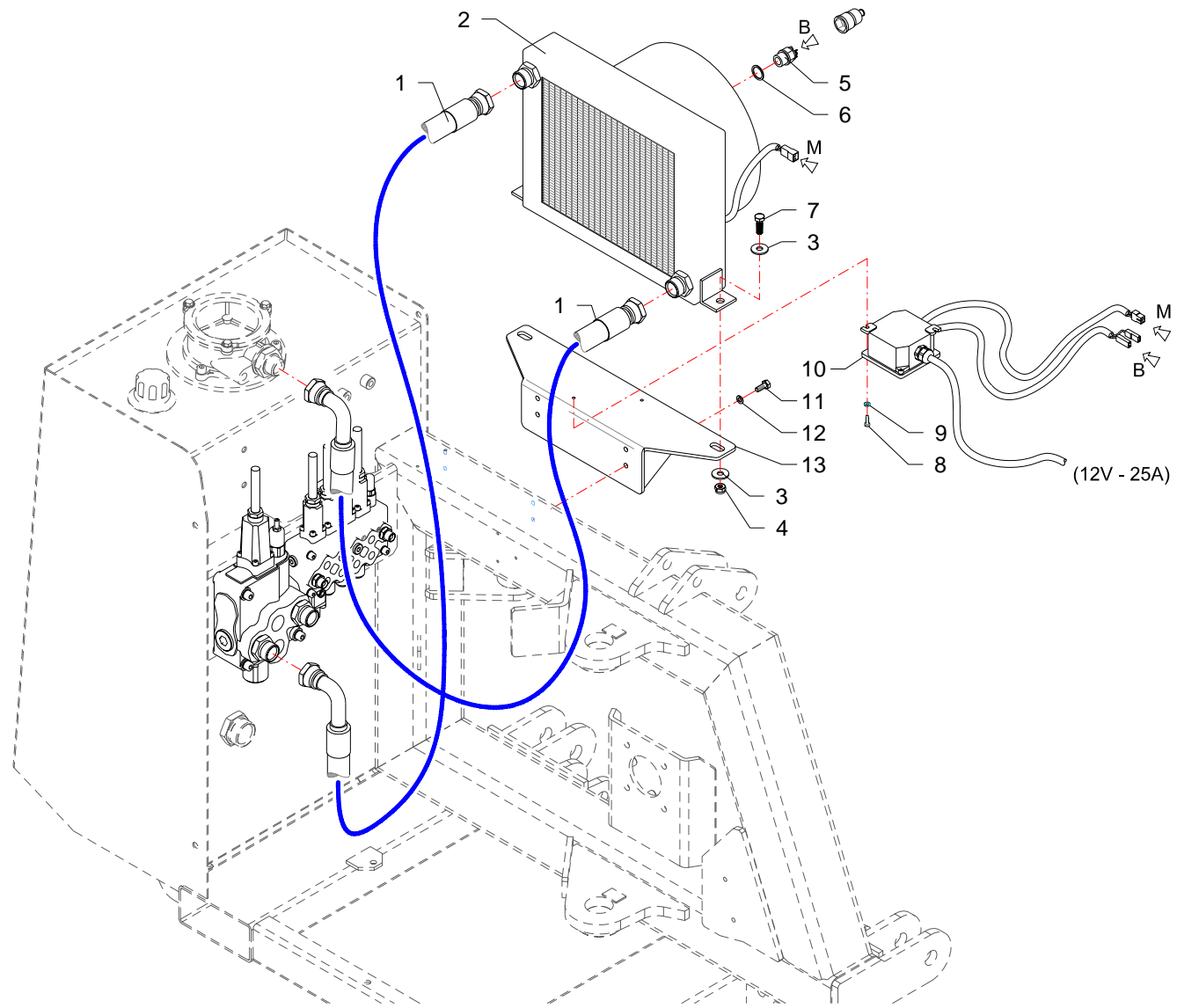

RIF	CODE	Qnt			Denominazione-Denomination-Bezeichnung-Denomination-Denominacion
		TGAS0 [01]	TGASZ [02]		
1	0505085	2	2		Tubo · Pipe · Schlauch · Tuyau · Tubo
2	2301222	1	1		Scambiatore di calore · Heat exchanger · Wärmeaustauscher · Echangeur de chaleur · Intercambiador de calor
3	0349002Z	4	4		Rondella · Washer · Scheibe · Rondelle · Arandela
4	0310002	2	2		Dado · Nut · Mutter · Ecrou · Tuerca
5	2301191	1	1		Valvola · Valve · Ventil · Soupape · Vãlvula
6	0408012	1	1		Rondella · Washer · Scheibe · Rondelle · Arandela
7	0342006Z	2	2		Vite · Bolt · Schraube · Vis · Tornillo
8	0315004Z	2	2		Vite · Bolt · Schraube · Vis · Tornillo
9	0322011Z	2	2		Rondella · Washer · Scheibe · Rondelle · Arandela
10	2301208	1	1		Scatola · Housing · Gehaeuse · Boite · Caja
11	0301006Z	4	4		Vite · Bolt · Schraube · Vis · Tornillo
12	0322002Z	4	4		Rondella · Washer · Scheibe · Rondelle · Arandela
13	TGA50200700	1	1		Staffa · Clamp · Prätze · Etrier · Brida

I GB D F E

Scambiatore di calore · Heat exchanger · Wärmeaustauscher · Echangeur de chaleur · Intercambiador de calor

FERRI

M047

FERRI

Questa pagina è bianca per esigenza d'impostazione di catalogo

This page has been left blank for reasons of clarity

Diese weisse seite ist für unsere katalogeintragungen bestimmt

On a laissé cette page en blanc pour de raisons de clarte

Se ha dejado en blanco esta pagina por razones de claridad

ELENCO ALFA-NUMERICO COMPONENTI TAVOLE CATALOGO

ALPHANUMERICAL PARTS LIST-EXPLODED-VIEW

ALPHANUMERISCHES TEILVERZEICHNIS-KATALOGTABELLEN

LISTA ALPHANUMERIQUE PIECES-TABLES CATALOGUE VUES ECLATEES

LISTA ALFANUMERICA PIEZAS-TABLAS CATALOGO PLANOS DESPEZADOS

CODE	Tavola	RIF	Qnt			
0105011	G005	3	2			
0105051	G005	10	2			
0201016	G005	20	1			
0201018	G005	8	1			
0203001	G005	1	1			
0203004	G005	18	1			
0203005	G005	19	1			
021521	C156	4	1			
021521	M046	3	1	1		
025.020.00040	H029	13	1			
0301006Z	C158	21	2			
0301006Z	M047	11	4	4		
0301022Z	C158	18	3			
0304011Z	A033	5	4	4		
0305013Z	A033	17	1	1		
0310002	B055	10	8			
0310002	C156	5	1			
0310002	C158	48	6			
0310002	M046	11	1	1		
0310002	M047	4	2	2		
0310004	A033	21	4	4		
0310005	A033	16	1	1		
0310009	D042	4	1			
0310012	C158	53	4			
0310013	D009	8	1			
0310013	D043	4	1			
0310013	D044	4	1			
0310018	A033	33	2	2		
0310018	B054	13	3			
0310018	B055	28	1			
0311002Z	C158	25	2			
0312002Z	B055	3	2			
0312003Z	B055	6	8			
0315004Z	H029	1	3			
0315004Z	M047	8	2	2		
0315011Z	C158	34	4			
0316006Z	A033	38	3	2		
0316006Z	B054	17	6			

CODE	Tavola	RIF	Qnt			
0316006Z	C158	49	13			
0316011Z	A033	39		1		
0316012Z	C158	43	3			
0317013Z	B055	33	1			
0317015Z	B054	16	4			
0317015Z	C157	13	3			
0318005Z	A033	4	3	3		
0318005Z	C155	1	3	3		
0318009Z	C158	6	3			
0318018Z	C157	6	3			
0319006Z	C155	33	2	2		
0322001Z	C158	42	3			
0322002Z	A033	19	3	3		
0322002Z	B054	25	2			
0322002Z	B055	14	2			
0322002Z	C155	37	4	4		
0322002Z	C157	12	3			
0322002Z	C158	17	5			
0322002Z	M047	12	4	4		
0322003Z	A033	14	3	3		
0322003Z	B054	1	5			
0322003Z	B055	1	3			
0322003Z	C157	5	3			
0322003Z	C158	5	3			
0322004Z	C155	32	6	6		
0322011Z	H029	2	3			
0322011Z	M047	9	2	2		
0323067	G005	2	2			
0323073	G005	9	2			
0337001	D009	1	1			
0337001	D042	2	2			
0337001	D043	2	2			
0337001	D044	2	2			
0337001	D045	2	1			
0339001	A033	30	2	2		
0340020	A033	25	3	3		
0340022	A033	8	4	4		
0342003Z	B054	2	5			

CODE	Tavola	RIF	Qnt			
0342003Z	B055	2	3			
0342006Z	M047	7	2	2		
0343003Z	C155	34	4	4		
0347005Z	B055	15	2			
0347005Z	C155	36	4	4		
0347005Z	C158	46	2			
0347007Z	A033	20	3	3		
0347007Z	B054	24	2			
0347009Z	C158	47	4			
0349001Z	C155	38	4	4		
0349002Z	A033	3	3	3		
0349002Z	M047	3	4	4		
0349006Z	B054	22	8			
0359007	B055	19	3			
0359007	D045	10	1			
0359008	B055	21	1			
0365003Z	B054	23	8			
0390002Z	G005	15	6			
0401003	C156	11	5			
0401003	C157	16	7			
0401003	C158	26	10			
0401004	C155	25	1	1		
0401011	C155	19	1	1		
0401012	C155	27	1	1		
0401016	C155	16	1	1		
0401022	C156	9	1			
0401022	M046	5	1	1		
0402002	C158	32	1			
0402002	M046	8	1	1		
0402003	C157	15	6			
0402007	C155	30	1	1		
0402007	C157	8	4			
0402007	C158	10	4			
0402009	C155	12	1	1		
0405007	C155	14	1	1		
0407002	C156	14	1			
0407002	C157	26	1			
0407003	C157	18	1			

FERRI

TGA58Z - 02

15/11/2004

CODE	Tavola	RIF	Qnt			
0407003	C158	31	1			
0408002	C156	18	7			
0408002	C157	25	2			
0408002	C158	8	38			
0408002	M046	6	2	2		
0408003	C156	22	19			
0408003	C157	14	13			
0408003	C158	15	10			
0408003	C158	16	3			
0408004	C155	26	1	1		
0408007	C155	31	1	1		
0408007	C157	7	4			
0408007	C158	9	4			
0408008	C155	18	2	2		
0408009	C155	15	1	1		
0408009	C156	8	1			
0408009	M046	4	1	1		
0408010	C155	10	2	2		
0408012	M047	6	1	1		
0409006	C155	11	1	1		
0409007	M046	7	1	1		
0410026	C156	23	1			
0410026	C157	19	1			
0410026	C158	29	3			
0410026	M046	9	1	1		
0410028	C157	21	1			
0410028	C158	40	1			
0412002	C156	17	2			
0412002	C158	7	12			
0412003	C156	28	5			
0412011	C156	21	1			
0412011	C158	24	2			
0413016	C155	2	1	1		
0413018	C155	3	1	1		
0414004	B055	32	1			
0414005	B054	21	4			
0414012	B055	31	1			
0415003	C156	25	1			

CODE	Tavola	RIF	Qnt			
0415007	C156	12	1			
0415007	C157	20	1			
0415007	C158	28	1			
0416001	C156	2	1			
0416001	M046	2	1	1		
0417005	C157	23	1			
0417005	C158	37	1			
0417033	C158	45	1			
0417034	C156	31	2			
0417043	C157	24	1			
0418003	C155	8	1	1		
0418006	C155	5	1	1		
0418020	C157	28	1			
0418033	C155	9	1	1		
0418035	C155	4	1	1		
0418037	C155	6	1	1		
0418038	C155	7	2	2		
0421003	C156	24	1			
0421007	C156	13	1			
0425002	C156	27	1			
0425007	C156	29	2			
0425007	C156	39	2			
0426001	C158	54	4			
0428004	C158	35	3			
0501091	C156	20	1			
0501121	M046	1	1	1		
0501235	C156	3	1			
0501247	C158	20	2			
0501325	C157	27	1			
0501325	C158	38	1			
0501343	C157	29	1			
0501343	C158	14	1			
0501355	C156	16	2			
0501356	C156	15	1			
0501356	M046	10	1	1		
0501357	C156	19	1			
0501358	C156	10	1			
0501359	C156	7	1			

CODE	Tavola	RIF	Qnt			
0501368	C156	37	2			
0501370	C156	6	2			
0501392	C158	19	1			
0501393	C158	41	1			
0502022	C155	24	1	1		
0502067	C155	17	1	1		
0505085	C155	20	1	1		
0505085	M047	1	2	2		
0505111	C156	33	4			
0505115	C156	1	2			
0505116	C155	29	1	1		
0505129	C156	38	2			
0512004	C155	28	1	1		
0519001	C158	44	2			
0519002	C158	11	2			
0519003	C158	12	2			
1001007	B054	5	4			
1001017	B054	4	6			
1001017	B055	17	2			
1001022	A033	9	2	2		
1004001	B054	29	6			
1004001	B055	16	6			
1005002	D043	14	2			
1005002	D044	14	2			
1305005	C157	32	1			
1305012	C157	33	6			
1305121	C157	4	1			
1305121	C158	4	1			
1305122	C157	11	1			
1305134	C157	30	1			
1305137	C157	1	1			
1305137	C158	1	1			
1305149	C158	57	1			
1305150	C158	55	1			
1305150	L001	1	1			
1305156	C158	39	1			
1305163	C158	23	1			
140.001.00020	H029	17	9			

FERRI

TGA58Z - 02

15/11/2004

CODE	Tavola	RIF	Qnt			
140.001.00025	H029	18	1			
1401026	C155	35	1	1		
1401026	G005	21	1			
1501090	C155	21	1	1		
1501104	C155	22	1	1		
1501105	C155	23	1	1		
1701011	C155	40	1	1		
2005012542	G005	11	1			
2005015442	G005	12	1			
2005098542	G005	6	1			
2023209209	G005	14	1			
2065001101	G005	4	1			
21550	C157	31	1			
2301007	A033	18	1	1		
2301007	B054	26	1			
2301074	A033	6	8	8		
2301115	A033	24	5	5		
2301117	A033	7	4	4		
2301117	A033	27	2	2		
2301191	M047	5	1	1		
2301208	M047	10	1	1		
2301222	M047	2	1	1		
2301235	A033	29	2	2		
2601002	D042	14	1			
2601020	D045	12	1			
2601034	D043	15	1			
2601034	D044	15	1			
2604001	D009	2	1			
2703004	D042	11	1			
2705003	D045	4	1			
27101030	D043	7	1			
27101030	D044	7	1			
27104040	D043	11	1			
27104040	D044	11	1			
27105030	D009	9	1			
27105040	D009	7	1			
27111000	A033	34	1	1		
27111000	C156	26	1			

CODE	Tavola	RIF	Qnt			
27111000	D009	13	1			
27111010	D009	12	1			
27111020	D009	4	1			
2712003	D045	11	1			
27127030	D042	7	1			
27144000	B055	25	1			
27144000	C156	36	1			
27144000	D042	1	1			
27144010	D042	3	1			
27144020	D042	13	1			
27145000	B054	11	1			
27145000	C156	30	1			
27145000	D043	1	1			
27145010	D043	3	1			
27145020	D043	13	1			
27146000	B054	7	1			
27146000	C156	32	1			
27146000	D044	1	1			
27146010	D044	3	1			
27146020	D044	13	1			
27147000	B055	11	1			
27147000	C156	40	1			
27147000	D045	13	1			
27147010	D045	9	1			
27147020	D045	1	1			
2IM4100063	L001	2	1			
320.021.00020	H029	7	1			
3201001	A033	12	1	1		
3201002	A033	28	1	1		
325.006.00015	H029	15	1			
325.006.00020	H029	12	1			
325.006.00025	H029	14	1			
325.046.00015	H029	8	1			
325.046.00016	H029	9	1			
325.046.00017	H029	11	1			
325.046.00025	H029	10	1			
325.046.00030	H029	3	1			
3SOF1A6820	L001	3	1			

CODE	Tavola	RIF	Qnt			
400.011.00005	H029	5	1			
400.011.00030	H029	4	1			
4ANE224012	L001	6	4			
550.021.00035	H029	6	1			
5ART310100	L001	4	1			
5CO30140200	L001	5	1			
5CUR169MA	L001	8	1			
5CUR178MA	L001	7	3			
5TEL105000	C157	9	5			
5TEL120005	C157	2	1			
5TEL120005	C158	2	1			
5U08810500	C157	10	5			
5U11120000	C157	3	1			
5U11120000	C158	3	1			
8125474001	G005	7	1			
8600168000	G005	17	1			
8600194000	G005	13	4			
8600194500	G005	5	1			
8625184000	G005	16	1			
905.014.00040	H029	16	1			
B149118	D042	8	1			
B169137	D045	3	1			
B216177	D043	8	1			
B216177	D044	8	1			
BSV10110500	B055	34	1			
BSV10190300	B055	36	12			
BSV8190200	B055	37	12			
DAS 75 55	D009	11	1			
DBM196133	D045	6	1			
DBM255196	D042	5	1			
DBM334255	D043	5	1			
DBM334255	D044	5	1			
F16110500	A033	23	1	1		
F16110600	A033	10	4	4		
F27070400	A033	22	1	1		
F46110300	A033	26	2	2		
OR017	C158	33	2			
OR021	D045	7	1			

FERRI

TGA58Z - 02

15/11/2004

CODE	Tavola	RIF	Qnt			
OR114	D042	10	1			
OR120	D042	6	1			
OR121	D043	6	1			
OR121	D044	6	1			
OR132	D045	8	1			
OR150	D009	14	1			
OR210	C155	13	1	1		
OR215	D009	10	1			
OR228	D042	9	1			
OR236	D043	10	1			
OR236	D044	10	1			
OR619	D043	9	1			
OR619	D044	9	1			
OR842	D009	5	1			
PW45	D009	3	1			
TGA46070200	B055	30	1			
TGA46190100	B055	24	1			
TGA46200100	B055	29	1			
TGA46200200	B055	20	1			
TGA46200300	B055	23	1			
TGA50010100	A033	1	1	1		
TGA50030100	C158	56	1			
TGA50030200	C158	51	1			
TGA50030300	C158	50	1			
TGA50070100	B054	8	1			
TGA50070200	A033	36	1	1		
TGA50080100	B054	9	1			
TGA50110100	A033	35	1	1		
TGA50110200	B054	3	4			
TGA50110300	B054	12	1			
TGA50140100	B054	6	2			
TGA50140200	C158	13	1			
TGA50140300	C158	30	1			
TGA50150100	C155	39	1	1		
TGA50170100	B054	15	1			
TGA50170300	A033	2	1	1		
TGA50200100	A033	13	1	1		
TGA50200200	C158	52	1			

CODE	Tavola	RIF	Qnt			
TGA50200400	C158	22	1			
TGA50200700	M047	13	1	1		
TGA50210100	B054	20	1			
TGA50220100	C156	34	2			
TGA58170100	B054	27	1			
TGA58210200	B055	18	1			
TGA58210400	B054	30	1			
TGA58220100	C156	35	2			
TK5190200	C157	17	1			
TK5190200	C158	27	1			
TK5190300	C157	22	1			
TK5190300	C158	36	1			
TK8040100	A033	11	2	2		
TK8120100	B055	5	1			
TK8140100	B055	8	1			
TK8150100	A033	32	3	3		
TK8150100	B054	14	3			
TK8150100	B055	27	1			
TK8150200	B055	7	4			
TK8150300	B055	9	1			
TKP56150100	B055	38	6			
TKP56160200	B055	35	3			
TKV65110100	A033	15	2	2		
TKV65110100	B054	28	1			
TKV65110200	B055	4	1			
TKV65110400	B055	12	2			
TP48110100	A033	37	1	1		
TP48110100	B054	10	3			
TP48110100	B055	22	1			
TP48110300	B055	26	2			
TP48290200	A033	40	3	4		
TP48290200	B054	18	6			
TS 45 55 7	D009	6	1			
TSN50110300	A033	31	2	2		
TSN50290100	B054	19	4			
TSN50290200	B055	13	1			
WRM118149	D042	12	1			
WRM137169	D045	5	1			

CODE	Tavola	RIF	Qnt			
WRM177208	D043	12	1			
WRM177208	D044	12	1			

FERRI

TGA58Z - 02

15/11/2004

FERRI

Questa pagina è bianca per esigenza d'impostazione di catalogo

This page has been left blank for reasons of clarity

Diese weisse seite ist fur unsere katalogeintragungen bestimmt

On a laisse cette page en blanc pour de raisons de clarte

Se ha dejado en blanco esta pagina por razones de claridad